



150 CR 4603 Bogata, Texas 75417

Phone: 870-545-3886

www.idpa.com

AZ IDPA VERSENYZÉSI ÉS FELSZERELÉSI SZABÁLYAI

Ver. 2023.2

Elfogadva 10/26/96, módosítva 02/22/2023.

© 1996 -2023 International Defensive Pistol Association, Inc. All rights reserved.

Fordította: Illés Tamás 2023/07/09

1 AZ IDPA ALAPÍTÁSÁNAK KONCEPCIÓJA

Az 1996-ban alapított International Defensive Pistol Association (IDPA) az IDPA versenyek irányító szervezete, amely szimulált önvédelmi helyzeteken alapuló maroklőfegyver kaliberű lövészsportot.

Az IDPA versenyt úgy terveztek, hogy az minden lövész számára élmény legyen, bármilyen szinten álljon is a tudása, nagy hangsúlyt téve a résztvevők kapcsolatteremtésére. Az IDPA-versenyeken való részvételhez maroklőfegyverek, pisztolytáskák és egyéb, önvédelmi céllal rejtett viselést lehetővé tevő felszerelések használata szükséges. Mindezeket és a lövészek érdekeit szem előtt tartva az IDPA alapítói olyan felszerelési követelményeket alkottak meg, melyek az általánosan elérhető tűzfegyvereken és felszereléseken alapulnak, lehetővé téve a versenyzők számára, hogy minimális befektetéssel versenyezzenek.

Mára az alapítók elképzeléseinek és a tagok felé való elkötelezettségüknek köszönhetően az IDPA az Egyesült Államok egyik leggyorsabban növekvő lövészsportja, amelynek több mint 25 000 tagja van mind az 50 államból, több mint 400 csatlakozott klubban heti és havi versenyeket rendeznek, és több mint 70 nemzetet képvisel.

A fő célunk az, hogy az egyének készségeit és képességeit mérjük. Minden olyan felszerelés, amelyet nem mindennapos, rejtett viselésre terveztek, nem megengedett ebben a sportban.

1.1 Az IDPA alapelvei

1.1.1 Az alapelvek minden tag számára útmutatóul szolgálnak.

- 1.1.1.1 Elősegíti az olyan tűzfegyverek és felszerelések biztonságos és szakszerű használatát, melyek alkalmasak a rejtett viselésre.
- 1.1.1.1 Gyakorlati lövészetet kínál, amely a versenyzőket a képességeik fejlesztésére és a hasonlóan gondolkodó lövészekkel való közösségre ösztönzi.
- 1.1.1.2 Egyenlő versenyfeltételek biztosít minden versenyző számára, amely kizárólag az egyes versenyzők készségeit és képességeit méri, nem pedig a felszerelésüket.
- 1.1.1.3 Külön csoportokat biztosít a felszerelések és a lövészek számára, hogy a hasonló tulajdonságokkal rendelkező tűzfegyverek egy csoportba kerüljenek, és a hasonló képességű emberek egymás ellen versenyezzenek.
- 1.1.1.4 Gyakorlati és valóság-hű pályákat nyújt, melyek olyan készségeket tesznek próbára, amik lehetővé teszik életveszélyes helyzetek túlélését.
- 1.1.1.5 Erősen arra bátorítja az IDPA tagjait, hogy támogassák az IDPA szponzorait, amikor felszereléseket és kiegészítőket vásárolnak. A nagy szponzoroknak jelentős szerepük van az IDPA sikerében minden szinten, beleértve a klub szintű, megyei, nemzeti és nemzetközi sikereket egyaránt.
- 1.1.1.6 Olyan infrastruktúrát alakít ki és tart fenn, amely lehetővé teszi az IDPA számára, hogy megfeleljen a lövők igényeinek. *Bár az IDPA sosem adhat meg mindent mindenkinek, de mindig szívesen fogadja tagjai tiszteletteljes, építő jellegű javaslatait, amelyek követik az IDPA alapelveit.*

1.2 Az IDPA lövészet alapjai

1.2.1 Felszerelési követelmények

1.2.2 Az engedélyezett felszereléseknek a következő követelményeknek kell megfelelniük:

- 1.2.2.1 Rejthetőség: Minden felszerelést úgy kell elhelyezni, hogy az ne legyen látható fedő ruházat viselése közben, ha a karjainkat oldalra kinyújtva, a talajjal párhuzamosan tartjuk.
- 1.2.2.2 Praktikuság: Minden felszerelésnek alkalmasnak kell lennie az egész napos rejtett önvédelmi viselésre is.

1.2.3 A részvétel alapelvei

- 1.2.3.1 A versenyzők nem kísérhetnek meg kijátszani, vagy veszélyeztetni a verseny tisztaságát, tiltott eszközök, felszerelések és technikák használatával.
- 1.2.3.2 A versenyzők tartózkodnak a sportszerűtlen magatartástól, a tisztességtelen cselekedetektől és a tiltott felszerelések használatától.
- 1.2.3.3 Az IDPA szabálykönyvnek nem célja az összes megengedett és tiltott felszerelés és technika kimerítő leírása. A lövész felszerelésének és technikájának meg kell felelnie az IDPA alapelveinek, mindemellett szem előtt kell tartani, hogy ez a sport önvédelmi helyzeteket modellez. A józan paraszti ész és az IDPA

2023 IDPA Szabálykönyv

alapkoncepcióinak ésszerű alkalmazása alapján kell eldönteni, hogy egy eszköz, technika vagy felszerelés megengedett-e az IDPA szabályai szerint. Egy adott tevékenységre vagy felszerelésre vonatkozó tilalom hiánya nem egyenlő az engedéllyel. A végső döntést az AC/IPOC és/vagy a RACL hozza meg.

- 1.2.3.4 Lényegében az IDPA egy önvédelmi helyzetet szimuláló sport. A lőpálya (Course of Fire - CoF) létrehozásához használt kellékek gyakran elnagyoltak, de épületeket, falakat, ablakokat, ajtókat stb. modelleznek. A CoF jelzi a használható lőpozíciókat.
- 1.2.3.5 Egyéni pályabejárás, beleértve a léglövészetet és a pisztolyozás, nem engedélyezett a CoF határain belül.
- 1.2.3.6 Az IDPA-ban alapvetően mindig fedezékből kell lőni. A versenyzőknek a CoF-ben a rendelkezésre álló fedezéket kell használniuk.
- 1.2.3.7 Az IDPA rejtett viselésen alapuló sportlövészet, és a lövő köteles minden pályát ugyanazzal a fegyverrel lőni, kivéve ha a lőfegyver közben meghibásodik.
- 1.2.3.8 Újralövés engedélyezett, ha a pályán található felszerelés meghibásodott, vagy a Bíró (Safety Officer - SO) megzavarta a lövőt.
- 1.2.3.9 Az IDPA hivatalos nyelve az angol. A versenyeken a parancsok angolul hangzanak el, függetlenül a verseny helyétől, vagy a résztvevők nemzetiségétől. Bármilyen probléma esetén az angol nyelvű szabálykönyv a mérvadó.

1.2.4 A lőpálya (CoF) szabályai

- 1.2.4.1 Az IDPA hosszútávú sikerességének kulcsa, hogy minden feladatnak, amit a lövőknek meg kell oldaniuk, ragaszkodnia kell az önvédelmi elvekhez. Az IDPA alapítói állapotok meg ebben, amikor lefektették a sport alapjait. Az IDPA célja továbbá, hogy segítsen fejleszteni mindazon képességeket, amikre egy éles helyzetben szüksége lehet egy önvédelmi fegyvert viselőnek. Az olyan követelmények, mint a fedezék használata a célba lövés közben, a fedezék mögötti újratöltés és a lövésszám korlátozása, mind ezen az elven alapultak.
- 1.2.4.2 A "Lőfeladat" A Pálya egy olyan része, amely kezdetét start jel jelzi, míg a végét az utolsó leadott lövés. A pályák egy vagy több lőfeladatból állhatnak.
- 1.2.4.3 A "Fedezék" olyan pozíciót jelent, ahol a lövő a teste felső vagy alsó részével egy tárgy, például egy fal mögé húzódva tud célba lőni.
- 1.2.4.4 A pályának a versenyző lőtudását kell próbára tennie. A mozgássérült vagy fogyatékkal élő lövészek számára engedmények tehetők. A Versenyigazgató (Match Director - MD) feladata, hogy olyan pályát tervezzen, mely mindenki számára teljesíthető.
- 1.2.4.5 Tisztában vagyunk azzal, hogy több különböző iskolája van az önvédelmi fegyver használatának. Az IDPA elsődleges célja, hogy általánosan elfogadott biztonságos fegyverkezelési készségeket gyakoroltassa.
- 1.2.4.6 Az IDPA szabályai minden kategóriában, és minden IDPA tagra kötelező érvényűek.

2 BIZTONSÁGI SZABÁLYOK

2.1 Cooper négy alapszabálya

Jeff Cooper ezredes négy alapvető lőfegyverbiztonsági szabálya több mint 30 éve jelenik meg könyvekben, videóknak és tanfolyamokon. Ezek időtállóak, és bár nem IDPA biztonsági szabályok, az alábbi biztonsági szabályok alapjául szolgálnak.

- Minden fegyver mindig töltve van.
- Soha ne irányítsd a fegyver csövét semmire, amit nem szándékozol megsemmisíteni.
- Ne tedd az ujjad az elsütőbillentyűre mindaddig, amíg az irányzék nincs a célon.
- Azonosítsd a célt, és azt, ami mögötte van.

Ezen biztonsági szabályok szolgálnak követendő sarokkövekként minden IDPA-lövésznek, beleértve a Bírókat (SO-kat), Versenyigazgatókat (MD-eket) és a területi koordinátorokat (AC-kat), hogy a rendezvényeink biztonságosak és élvezhetőek legyenek a résztvevők széles köre számára. Ezeket minden IDPA-versenyen alkalmazni kell.

2.2 Nem biztonságos fegyverkezelés

A nem biztonságos fegyverkezelés azonnali kizárást (DQ) eredményez az IDPA-versenyről. Az alábbiakban egy (nem kizárólagos) lista következik a nem biztonságos magatartásformákról.

2.2.1	Önmaga vagy más személy veszélyeztetése. Ez magába foglalja a söprést, amely önmagát vagy egy másik személyt érint, töltött vagy töltetlen fegyverrel. A söprés azt jelenti, hogy a fegyver (töltött vagy töltetlen) csöve keresztezi egy személy bármely testrészét.
2.2.1.1	Kivétel: a kizárás nem alkalmazandó a lövő saját testére (övön alul!) irányuló söprés miatt a fegyver tokból történő elővétele, illetve tokba való visszahelyezése során, feltéve, hogy a lövő ujjja határozottan látható módon a sátorvason kívül helyezkedik el. Azonban amint a fegyver csöve láthatóan a tokon kívül van elővételekor felfelé fordult, és bármely testrésze irányuló söprés történik, az kizárással jár.
2.2.2	Biztonsági szögéből történő kifordulás a fegyver csövével, vagy a 180 fokos biztonsági szögön túli kifordulás, amennyiben az van használatban.
2.2.3	Szándékosan megtámadni (lövés leadásával) bármit, ami nem cél vagy aktivátor.
2.2.4	Lövés leadása:
2.2.4.1	a tokban.
2.2.4.2	biztonsági területen felül.
2.2.4.3	lefelé a talajba a lövőhöz 2 yardnál (1,8288 méternél) közelebb, kivéve, ha 2 yardon belüli alacsony célt kell támadnia.
2.2.4.4	golyófogó pereme fölött.
2.2.4.5	„Load And Make Ready”, „Unload and Show Clear”, „Reload,” vezényszavak, valamint hibaelhárítás során
2.2.4.6	az indító jelzés elhangzása előtt.
2.2.4.7	a fegyver egyik kézből a másikba történő átvétele során.
2.2.4.8	fegyverkezelés a tűzvonalon kívül.
2.2.5	Fegyver elővétele a tokból a következőkön kívül:
2.2.5.1	az SO szóbeli felszólítására.
2.2.5.2	célok leküzdése CoF-ban egy SO direkt felügyeletével és vizuális megfigyelése alatt.
2.2.5.3	a kijelölt Biztonsági Zónában (Safe Area –SA)
2.2.6	A golyófogó fölé célozni a fegyver csövével a „Pull the Trigger” résznél az „Unload and Show Clear” során.
2.2.7	A fegyvert elővenni lőiránynak háttal.

2.3 A fegyver leejtése

- 2.3.1 Töltött vagy töltetlen fegyver leejtése, a „Load and make ready”, egy pálya vagy string lövése, újratöltés vagy hibaelhárítás során a versenyből való kizárást vonja maga után. Amennyiben egy versenyző elejti a fegyvert, a SO azonnal „STOP” parancssal megállítja. A SO fogja a leejtett fegyvert felvenni/visszaszerezni, és biztonságosan, töltetlenül felmutatni, mielőtt visszaadja a lövőnek. A lövőt kizárják az IDPA-versenyből.
- 2.3.2 Amennyiben a lövő egy pálya kijelölésein belül ejti le a töltött vagy töltetlen fegyvert, ki lesz zárva a versenyből.
- 2.3.3 Töltetlen fegyver leejtése a pályahatárokon kívül nem az IDPA hatásköre, ez esetben a lőtér helyi szabályait kell alkalmazni.

2.4 Szem és hallásvédelem

- 2.4.1 Fülvédő és ütészálló szemvédő használata kötelező az IDPA versenyen résztvevők számára. A biztonságos és célnak megfelelő fül- és szemvédelem teljes mértékben a lövő vagy néző felelőssége. IDPA javaslat szerint a hallásvédelem minimum 21dB NRR kell, hogy legyen, míg a szem védelme esetén minimum ANSI Z87,1 ütészívvelmi minősítésnek és oldalsó védelemnek kell megfelelni.
- 2.4.2 Amennyiben egy lövő megfelelő szem- és fülvédelem nélkül elkezdett egy CoF-t, a SO megállítja, és a lövő reshootot kap. Amennyiben a CoF alatt a lövő fül- illetve szemvédője elmozdul vagy leesik, ugyanez az eljárás érvényes. Amennyiben a lövő a SO előtt veszi észre, hogy hiányzik vagy elmozdult/leesett a fül- illetve szemvédője, és megáll, szintén reshootot kap.
- 2.4.3 Az a lövő, aki szándékosan elveszíti vagy elmozdítja a szem- és/vagy fülvédőt a CoF során, kizárásra kerül.

2.5 Pisztoly használhatósága

A versenyen használt pisztolyoknak működőképesnek és biztonságosnak kell lenniük. A biztonságos és működőképes felszerelés teljes mértékben a lövő felelőssége. A Versenyigazgató (MD), amennyiben nem találja biztonságosnak valamely fegyvert vagy lőszert, kötelezni fogja a lövőt az adott fegyver vagy lőszer azonnali kivételére. Abban az esetben, ha egy pisztoly nem tölthető vagy üríthető valamilyen törött alkatrész miatt, a lövő köteles értesíteni egy Bírót (SO), aki az általa megítélt legbiztonságosabb módon fog eljárni.

2.6 Ujjak

- 2.6.1 Az ujjaknak nyilvánvalóan és láthatóan a sátorvason kívül kell, hogy elhelyezkedjenek a töltés, ürítés, elővétel, tokba tevés, mozgás (amennyiben nem célokat küzd le mozgás közben) és akadályelhárítás közben.
- 2.6.1.1 Az első sértés eljárási hiba büntetés.
- 2.6.1.2 A második sértés a mérkőzésből való kizárást jelenti (DQ).
- 2.6.1.3 Minden „Finger” szabálysértés tisztán fel lesz tüntetve a lövő pontszámán a nyomkövethetőség miatt.

2.7 Pisztoly viselési körülmények

A CoF alatt a pisztoly normális viselési módja: tokban, ürítve, fesztelenítve, táruk kivéve, cső üres. Táruk, gyorstöltők, moon clipsek újratöltése a tűzvonalon kívül is történhet, de a lövő fegyverének töltése és ürítése csak a SO irányítása és megfigyelése alatt lehet.

2.8 Kezdési feltételek

Minden pálya kiinduló helyzetekor fegyver a tokban, a divízióknak megfelelő biztonsági szabályok betartásával, a kézben nincs semmilyen felszerelés, beleértve a fedőruházatot is, hacsak a pályaleírásban ez nincs másként meghatározva (asztalon, zsebben, táskában, lövő kézben stb).

2.9 Biztonságos lőirány

- 2.9.1 Háromféle csőtorkolati biztonság indikátor van használatban az IDPA-ban. A pályaleírásban szerepelni fog, milyen csőtorkolati biztonsági pont használatos, illetve amennyiben több típus egyidejű alkalmazása történik. Mindhárom típus használható egyetlen pályán, azonban amennyiben nincsenek biztonsági bolyák vagy zászlók a pályán, a 180°-os szabály alkalmazandó.
- 2.9.1.1 Csőtorkolati biztonsági pontok: A csőtorkolati biztonsági pont egy fizikálisan és tisztán látható jelző, mint pl. forgalmi terelő kúp vagy karó a földben, amelyhez ríktó színű zászló vagy ragasztószalag van rögzítve.
- 2.9.1.2 180 fokos sík: A 180°-os sík egy képzeletbeli végtelen függőleges sík, amely a lövő testközépvonalától merőleges a lőpályára, és amely a lövővel együtt mozog, amint a lövő áthalad a pályán. Pályaismertetéskor, fegyver elővételkor vagy tokba tevésekor hátulsó tokok esetében a 180° megsértése nem szabálysértés. Amennyiben a lövő fegyverének csöve a biztonsági jelzéseken túl mutat, a lövő ki lesz zárva a versenyből. A lövőnek a „STOP” vezényszó lesz kiadva. A lövő azonnal meg kell, hogy álljon, ujját egyértelműen és láthatóan a sátorvason kívülre kell helyeznie, és a SO további utasításaira kell várnia.
- 2.9.1.3 Csőtorkolatot kizáró zóna: A csőtorkolatot kizáró zónának jelölve kell lennie olyan lőfeladatnál, ahol a lövőnek ajtót kell nyitnia. Ennek legalább 6 inch (15,24 cm) oldalú négyzetnek kell lennie, valamint a lövő erre a területre nem mutathat a fegyverrel. Amennyiben a lövő rámutat a fegyverrel erre a területre, mikor másik kezével az ajtó gombját vagy kilincsét fogja, a lövőt kizárják a versenyből.

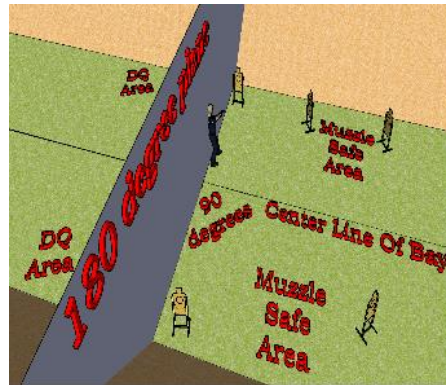
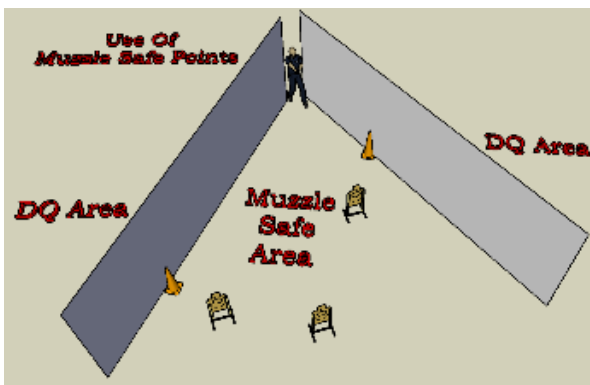

2.10 Biztonsági zónák (SA)

- 2.10.1 Minden helyi és jóváhagyott versenyen biztosítva kell legyen a lövők számára igazított megfelelő számú biztonsági zóna. A biztonságos zóna olyan kijelölt terület, ahol a következő szabályok érvényesek. Az alábbi esetek bármelyikének megsértése a mérkőzésből való kizárást vonja maga után:
- 2.10.1.1 Minden SA tisztán beazonosítható, megjelölt hely kell legyen, tartalmaznia kell egy asztalt a biztonsági irány és a határok egyértelmű megjelölésével.
- 2.10.1.2 Töltetlen fegyvert bármikor lehet kezelni. Ez a hely a fegyver ki- és elpakolására (csomagolására), tokba helyezésére, előrántás és száraz gyakorlás céljára, valamint a felszerelés összerakására szolgál.
- 2.10.1.3 A SA ugyancsak használható a következő esetekben: fegyver-, vagy lőszeradagoló rendszer, vagy kapcsolódó felszerelés vizsgálata, szétszedése, tisztítása, javítása, karbantartása.
- 2.10.1.4 A fegyver csöve a biztonsági irányba kell hogy mutasson.
- 2.10.1.5 Lőszerek, töltött lőszeradagoló berendezések, vaktöltények, csappantyúk, simunition lőszerek, training lőszerek, valamint töltött fegyver használata a SA területén nem megengedett.
- 2.10.1.6 A SA úgyszintén használható egy SO kíséretében olyan fegyver bemutatására, amely lezáródott és a csőben lőszer van.
- 2.10.1.7 A SA területén a tárcsere gyakorlása nem megengedett. Egy üres tár behelyezése a fegyver funkcionális tesztelésére vagy fesztelenítésére megengedett, de tárcsere gyakorlása tilos.

2.11 Hot and Cold Ranges

A Hot és Cold Range kérdése helyi klub szinten egyéni klubszabályzat tárgya. Ez a kérdés kizárólag a helyi klubok felelőssége, és nem tartozik az IDPA hatáskörébe. Az IDPA által hivatalosan jegyzett versenyeknél követelmény, hogy Cold Range szabály alapján működjön, de amennyiben szükséges, Hot Bay használata is megengedett.

- 2.11.1 Cold Range
- 2.11.1.1 A "Cold Range" olyan terület, ahol minden fegyvernek töltetlennek kell lennie, hacsak nem a SO direkt felügyelete alatt van.
- 2.11.2 Cold Range Hot Bay-ekkel
- 2.11.2.1 A "Cold Range with Hot Bays" amelyen nem engedélyezett a töltött fegyver tokban lévő viselése a lőcsatornákon kívül, de engedélyezett a töltött lőfegyverek tokban viselése a lőcsarnokokon belül a SO-k felügyelete és vezénylése alatt. Töltött lőfegyverek kezelése kizárólag a tűzvonalon történhet, amikor a lövő specifikus vezélysavakkal irányított, és a SO direkt felügyelete alatt áll.
- 2.11.2.2 A SO direkt felügyeletében, mikor a specifikus vezényszavak elhangzanak, egy egész squad felsorakozik az öbölben pályabejárásra, és csoportosan hajtják végre a „Load and make ready” parancsot.
- 2.11.2.3 Az öböl kerülete ugyanúgy jól meghatározott lesz, mint a „Safe Area”-nak kijelölt terület, ahol lőszer és töltött fegyverek kezelése nem megengedett. Az ürítésre és a csarnok elhagyására történő felkérés a CSO által lesz meghatározva és elmagyarázva a résztvevőknek a briefing során. Amennyiben egy lövőnek valamilyen okból kifolyólag el kell hagynia a csarnokot, kapcsolatba kell lépnie egy SO-val az illető csarnokban, a fegyver biztonságos ürítése miatt, a csarnok elhagyása előtt.
- 2.11.2.4 Ha egy lövő valamilyen okból kifolyólag nem akar a csoporttal fegyvert tölteni, a lövőnek nem jár büntetés.
- 2.11.3 Hot Range
- 2.11.3.1 A Hot range olyan terület, ahol a lövők töltött fegyvert viselhetnek. Töltött vagy töltetlen fegyverek kezelése kizárólag a tűzvonalon történhet a SO direkt felügyelete alatt.

2.12 Vezényszavak

A lövőnek kiadott vezényszavak közül sok a biztonságot szolgálja, míg mások a pálya igazgatását. Annak érdekében, hogy a lövő a világ bármely pontján versenyezhesen, és ugyanazokat a parancsokat hallhassa, az IDPA vezényszavak csak angolul, az IDPA hivatalos nyelvén hangozhatnak el. Ezeknek a vezényszavaknak a használata kötelező és nem megengedett a helyi variációk használata.

2.12.1 Range Is Hot

2.12.1.1 Ez a vezényszó, amely minden lövőnek ki van adva egy pálya meglövésének kezdetekor. Ez a parancs jelzi a CoF kezdetét. A lövő ellenőrzi, hogy szem- és fülvédői helyén vannak-e. Ugyanakkor figyelmeztetés a csarnokban tartózkodó összes egyénnek a saját szem- és fülvédelmük ellenőrzésére.

2.12.2 Load and Make Ready

2.12.2.1 Amikor a lövő megfelelő szem- és hallásvédelmet visel, a bíró (SO) kiadja a Load and Make Ready parancsot. A lövő előkészíti a fegyvert és a tárat, hogy megfeleljen a pályához szükséges kiindulási helyzetnek. . Általában ez a fegyver betöltését és annak tokba helyezését jelenti. A fegyver betöltése után a lövő állva, a megfelelő gondossággal végzi el a tokba helyezést, úgy, hogy semmi ne legyen a sátorvason belül, és a cső a biztonság érdekében a lövő testétől elfelé nézzen. További lehetőségek lehetnek a nem tipikus töltés vagy a felszerelés elhelyezése. A lövő ezután felveszi a pályához szükséges kiindulási pozíciót. Ha a lövő fegyverét nem kell betölteni a pálya megkezdéséhez, akkor a következő parancsot kell használni: "Make Ready." Bármilyen további, gyakorlatnak tűnő művelet nem megengedett.

2.12.3 Are You Ready?

2.12.3.1 A "Load and Make Ready" után a SO megkérdezi a lövőt: „Are You Ready?” Amennyiben a lövő készen áll, szóban vagy jól látható bólintással válaszol, de nem kötelező. Amennyiben 3 másodpercen belül nem érkezik visszajelzés a lövőtől, azt felkészültnek kell értelmezni.

2.12.3.2 Amennyiben a lövő még nem készült fel, a kérdésre „Not Ready” a válasza. Amennyiben továbbra sem áll készen, egy lépéssel ki kell lépnie a start pozícióból. Amikor felkészült, újra felveszi a start pozíciót, és ismét elhangzik az "Are You Ready?" kérdés.

2.12.3.3 A lövőtől elvárt, hogy kb 15 másodperccel a "Load and Make Ready" parancs elhangzása után készen álljon a végrehajtásra. Amennyiben a lövő felkészülése ennél több időt vesz igénybe, figyelmeztetve lesz, hogy kap még 15 mp-et a felkészülésre. Amennyiben ez alatt sem áll készen, úgy eljárási hiba büntetést kap (PE, Procedural Error penalty) és a lövősorrend végére kerül.

2.12.4 Standby

2.12.4.1 Ez azután hangzik el, hogy a lövő készen áll. Ezt a parancsot 1-4 másodpercen belül a startjelzés követi. A lövő nem változtathat testhelyzetet, és nem mozoghat a „Standby” és a hangjelzés elhangzása között, hacsak a CoF végrehajtása ezt nem követeli meg.

2.12.5 Finger

2.12.5.1 Ez a parancs akkor használandó, mikor a lövő ujjá nem egyértelműen és jól láthatóan van a sátorvason kívül, amikor annak a 2.6. szakaszban leírtak szerint kell lennie. A lövőnek nem kell hallania vagy nyugtáznia a parancsot a pontozás előtt.

2.12.6 Muzzle

2.12.6.1 Ez a parancs akkor használandó mikor a lövő fegyverének csöve egy biztonsági pont közelébe mutat. A lövőnek korrigálnia kell a fegyver irányát és folytatja a végrehajtást.

2.12.7 Stop

2.12.7.1 Ezt a vezényszót kell kiadni, amikor valami nem biztonságos történt vagy történni készül a pálya végrehajtása közben, vagy amennyiben valami nem helyes a pályán. A lövőnek azonnal meg kell állnia, és ujját jól láthatóan, egyértelműen a sátorvason kívülre kell helyeznie, így várva a további instrukciókat. Amennyiben nem sikerül azonnal megállnia, és levennie az ujját az elsütőbillentyűről, úgy a versenyből való kizárás történik.

2.12.8	If Finished, Unload and Show Clear
2.12.8.1	Ez a parancs akkor esedékes, mikor a lövő látszólag befejezte a pálya meglövését. Ha a lövő végzett, minden lőszer eltávolításra kerül a fegyverből és az üres cső/cilinder bemutatásra kerül a SO-nek. Amennyiben a lövő még nem végzett, úgy befejezi a pályát, és a parancs meg lesz ismételve.
2.12.9	If Clear, Slide Forward or Close Cylinder
2.12.9.1	Miután a SO ellenőrizte a cső/cilinder ürességét, és azt üresnek találta, ezt a parancsot kiadja, és a lövő teljesíti a parancsot, előreengedi a szánt/becsukja a cilindert.
2.12.10	Pull the Trigger
2.12.10.1	A lövő a biztonságos lőirányba mutatva a fegyver csövével meghúzza az elsütőbillentyűt, hogy ezzel is ellenőrizze a fegyver töltetlenségét. Amennyiben a fegyver ekkor elsül, a lövőt kizárják a versenyből. Ez a követelmény a de-cockeres, illetve tárbiztosítós fegyverek esetében is alkalmazandó. Tárbiztosítós fegyverek esetében egy üres tár vagy puffertár behelyezése szükséges az elsütőbillentyű meghúzása előtt, majd az elsütés után a tár ismét eltávolítandó. Revolverek esetében ez a vezényező nem szükséges.
2.12.11	Holster
2.12.11.1	A lövő biztonságosan tokba helyezi a fegyvert.
2.12.12	Range is Clear
2.12.12.1	Ez a parancs jelzi mindenkinek a stage határain belül, hogy a pálya tiszta. Ezzel a paranccsal véget ér a CoF, és megkezdődik a pontozás és a pálya visszaállítása.

2.13 Klub biztonsági szabályok

Az IDPA-versenyeknek otthont adó lőterek további vagy szigorúbb biztonsági követelményekkel rendelkezhetnek. Ezeket a biztonsági megköveteléseket az MD és az IDPA személyzete figyelembe veszi, feltéve, hogy azok nem ütköznek az IDPA céljával és elveivel, illetve a mérkőzésnek az IDPA biztonsági szabályai szerinti lebonyolításával. Bármely további korlátozást vagy követelményt kötelező feltüntetni minden megerősített verseny kiírásában, és láthatóan közzétenni a verseny színhelyén egy, a lövők által elérhető helyen.

2.14 Fém célok

A fémcélok 10 yardról (9,1 m) vagy annál távolabbról kell hogy támadhatóak legyenek. Amennyiben a lövő 10 yardnál közelebről támadja meg a fémcélt, kizárásra kerül.

2.15 Általános karbantartás

Az MD-nek mindent meg kell tennie annak érdekében, hogy megbizonyosodjon az IDPA versenyen felhasznált összes kellék jó állapotáról és biztonságos használhatóságáról. Ez magába foglalja a lőállásokban található fix berendezéseket és a lőállást magát is, peremeket, padkákat, támaszokat, álló és mozgó célokat, céltartókat, ajtókat, falakat, oszlopokat, asztalokat, visszaható célokat stb.

3 LÖVÉSZETI SZABÁLYOK

3.1 Lövési akciók

A lövési műveletek a lövés jellemzői. Példák a lövési műveletekre: egykezes lövés, vagy meghatározott lőállásból történő lövés, például álló szabadstílusú lövés, RETENTION, guggolva, térdelve, ülve vagy fekvő lövés, stb. A Főbíró (MD) a lövőknek az eljárás során jelezheti az ülő, térdelő, vagy fekvő stb. lövést meghatározó körülményeket.

3.2 Célok támadása

3.2.1 A taktikai elsőbbség a célok támadásának olyan módszere, amelyben a célokat a fenyegetés mértéke szerint kell támadni. Ez a látható célok lövőtől való távolságán alapszik.

3.2.1.1 Minden célt taktikai elsőbbséggel kell megtámadni, beleértve a "nyílt terepen" megtámadott célpontokat is.

3.2.1.2 Azonos a fenyegetés, ha legfeljebb 2 yard (1,8 méter) távolság van a célok között a lövőtől nézve.

3.2.1.3 Ha több cél látható egyszerre, akkor a közelebbiekkkel kell kezdeni, kivéve, ha azonos fenyegetést jelentenek.

3.2.1.4 Ha a célokat függőleges fedezék takarja, a célokat akkor kell támadni, amikor azok a fedezék szélénél láthatóvá válnak.

3.2.2 A cél „megtámadottnak” számít az alábbi esetekben:

3.2.2.1 A papír cél megtámadottnak tekinthető, ha az annak megfelelő számú lövés le lett adva rá.

3.2.2.2 Test- és fejlövést annak előírt sorrendjében és lövésszámában kell meglőni. Amennyiben a lövő egy vagy több esetben nem találja el az előírt fej- vagy testlövést, csak egy PE-vel (eljárási hiba) büntethető.

3.2.2.3 Reaktív cél támadott, ha legalább egy lövés le lett rá adva, attól függetlenül, hogy az hogyan reagált. Minden büntetés alkalmazható, ha a lövő nem ismétli meg a támadást mindaddig, amíg a cél nem reagál, vagy sikertelen kalibrálás történik.

3.2.2.4 Papírcél fémmaktiváló előtt támadottnak minősül, ha a szükséges számú lövés le lett rá adva.

3.2.3 Ha az aktivátor egy azonos vagy nagyobb fenyegetésű célt jelenít meg, akkor a lövő félbehagyhatja a cél támadását, hogy visszavonulás nélkül megtámadja az azonos vagy magasabb taktikai elsőbbségű célt/okat.

3.2.4 A következő esetekben nem jár büntetés célok támadása közben:

3.2.4.1 Eltűnő célra leadott kevés lövés.

3.2.4.2 Amikor azonos fenyegetésű célcsoportot támad a lövő, nem büntethető a célok támadásának sorrendje miatt.

3.2.4.3 A célokat a lövő újratámadhatja másik pozíció elfoglalása után abban az esetben, ha nem sért biztonsági szöveget.

3.2.4.4 A lövő szabadon újra lőhet egy célt, ha az adott céltárgyra vonatkozó lőpálya (CoF) lövési követelményét teljesítette.

3.3 Pályabejárás

3.3.1 A pálya meglövése előtt csoportos pályaismertetést vezet a bíró. Ennek során elmondja a célpontokat és fedezékeket a célpontoknál és a hibavonalakat. A csoportos bejárás alkalmával a SO jelzi a lövőknek a szakasz összes különleges körülményét is. Ennek során a lövők megnézhetik az összes célt a lőpozíciókból. Ez magában foglalja a térdelést és a fekvő helyzetet is.

3.3.2 A csoportos pályaismertetésen kívül egyéni pályabejárás tilos. Egyéni pályabejárás alatt azt a cselekményt értjük, mely során a lőfeladat útján sétál végig a lövő, lőpozíciókat elfoglalva, fedezéket használva vagy célok támadási sorrendjét ellenőrizve.

- 3.3.3 Tilos kézzel (pisztolyozás) célképet venni a pálya határain belül. Pisztolyozás alatt azt a cselekményt értjük, mikor a lövő lövés mozdulatsorát imitálja a kezével vagy nyújtott ujjával a pálya határain belül.
- 3.3.4 A pálya határai jelölik azt a területet, ahol a lövő pályabejárási, pisztolyozási és célképveteli szabályoknak kitett.

3.4 Újratöltések

- 3.4.1 A „vészhelyzeti újratöltés” az, amikor a tár/cilinder és a cső is üres a fegyverben. Ez a preferált újratöltési mód az IDPA versenyeken.
- 3.4.2 A lövő a töltést az alábbiak egyikével kezdeményezi:
- 3.4.2.1 Elővesz egy tárat, gyorstöltőt, töltőcsillagot a tartóból, zsebből.
- 3.4.2.2 Társzűrtő aktiválása (bizonyíték, hogy a tár kiesik a fegyverből).
- 3.4.2.3 Forgódob kinyitása.
- 3.4.3 A fegyver újratöltöttnek tekinthető, ha a tár teljesen benne van, a szán előtt, vagy a forgódob zárva, és legalább egy lőszer van a csőben, tárban, vagy a forgódobban.
- 3.4.4 Ha a lövő a fedezék elhagyása előtt "előreengedi" vagy "töltőfogást hajt végre" a száon, és a szán nem csúszik vissza teljesen a helyére, az meghibásodásnak minősül, és nem szabható ki büntetés.
- 3.4.5 A fegyver akkor tekinthető üresnek, ha félautomata fegyverek esetében nincs éles lőszer a csőben vagy a tárban, illetve revolverek esetében nincs éles lőszer a cylinderben.
- 3.4.6 A lövők nem végezhetnek olyan újratöltést, amelynek során éles lőszer marad a tárban. Ezt általában "gyors újratöltésnek" (speed reload) nevezik, és büntetést von maga után.
- 3.4.6.1 A kidobott tárat a lőszerrel együtt nem kell elrakni, ha a tartalék tárat lőállásban tölti be és a lövő nem hagyja el azt a pozíciót.
- 3.4.7 Elejtett töltött tárért vagy moon clipért nem jár büntetés, amennyiben a lövő a sorozat utolsó lövése előtt felszedi és megfelelően elrakja azt.
- 3.4.8 Akadályelhárítás esetén az akadályt okozó lőszert/tárat/gyorstöltőt/moon clip-et nem kell megtartani, és nem jár büntetés annak elejtéséért.
- 3.4.9 A fegyvereket és táratokat mindig a lövő divíziójának megfelelően kell megtölteni, kivétel, ha a lőfeladat mást ír elő.
- 3.4.10 Lehet használni azokat a fegyvereket és táratokat, amelyeket nem lehet a divízióknak megfelelő maximális kapacitásra tölteni, amíg azok a fegyvernek megfelelően maximális kapacitásra töltöttek, és megfelelnek minden más divízió előírásainak. További információkért lásd a 8.1.3. pontot.

3.5 Fedezék és rejtőzés

- 3.5.1 A fedezék olyan akadályt jelent, amely a lövő és a célpontok között van. A kemény fedezék célja, hogy megállítsa a lövedékeket, a szimulált kemény fedezéket ért vagy azon áthaladó találatokat nem értékeli. A falak, barikádok és járművek példák a kemény fedezékre. A kemény fedezék szimulálható fekete festékekkel is, illetve fekete fedőanyaggal a célpontokon és/vagy a kellékeken.
- 3.5.2 A függőleges fedezék megköveteli, hogy a lövő a célpontokat a fedezék (PoC) oldaláról (oldalairól) támadja meg.
- 3.5.3 A vízszintes fedezék elvárja a lövőtől, hogy a fedezék (PoC) felett vagy alatt lévő célpontokat támadja meg.
- 3.5.4 A takarás a láthatóság elől való elrejtőzésre utal. A rejtőzködés, mint például a látáskorlátozók és a puha fedezék áthatolható akadályra értendő, amelyet arra használnak, hogy a lövő pozícióját eltakarják a célpontok elől, mint például bokrok vagy egy függöny.
- 3.5.5 A "nyílt terepen" olyan pozíciót jelent, ahol a lövőnek úgy kell lőnie, hogy a lövő és a célpont(ok) között nincs fedezék vagy rejtőhely.
- 3.5.6 Ha van fedezék, akkor kötelező használni a célok támadása közben, kivéve, ha a lövő nyíltan indul, és kötelezően előírja a pályaleírás a nyílt végrehajtást. A lövőnek tilos kereszteznie vagy belépnie a nyílásokba (ajtónyílások, nyitott terek, stb.) mielőtt az onnan látható célokat megtámadta.

3.5.7	A pályáknak az alábbi fajta fedezékei lehetnek:
3.5.7.1	A pályán sehol nincs fedezék, így az újratöltés (vészhelyzet és utántöltés) "nyílt terepen" legfeljebb 18 lövedékkel stringenként engedélyezett.
3.5.7.2	A lövő az összes célt fedezékből támadja.
3.5.7.3	Nyílt pályán történő indításkor legfeljebb 6 lövést lehet megkövetelni a célokra, miközben a lövő mozdulatlanul áll vagy az első fedezékbe megy.
3.5.7.4	Amikor két fedezék között mozog, legfeljebb 6 lövés megkövetelhető a látáskorlátozó mögé rejtett vagy "felfedezett" vagy "meglepetésszerűen" aktivált célpontokra.
3.5.8	Függőleges fedezékből való lövés közben a lövőnek a hibavonalon belül kell maradnia.
3.5.9	Alacsony fedezék azonos a függőlegessel, vagy vízszintessel, de legalább egy térdnek érintenie kell a földet.
3.5.10	<i>(törölve)</i>
3.5.11	Fedezékhasználat újratöltés közben:
3.5.11.1	Amennyiben a lövő fegyvere kiürül nyílt területen vagy fedezék mögött, újratölthet, és tovább támadhatja a célokat, amennyiben szükséges, vagy átmozoghat a következő pozícióba.
3.5.11.2	A fedezékekkel rendelkező szakaszokon a lövők bármikor újratölthetnek mozdulatlanul vagy mozgásban, amíg nem kerülnek olyan célpontok elé, amelyeknek az újratöltés közben nincsenek teljesen kitéve. (A standard pályák megkövetelhetik egy céltábla többszöri célba vételét egyetlen stringben, így az eljárás diktálja a pályára vonatkozó helyes akciót).
3.5.11.3	A látáskorlátozók a lövő számára rejtőzködést biztosítanak, de nem nyújtanak védelmet a fenyegetéssel szemben. Ez lehetővé teszi a pályán való mozgást. Amikor a lövő fegyvere kiürül, úgy tekintik, hogy nyílt terepen van.
3.5.11.4	A lövő több célcsoportnak való kitétsége a célpontok megtámadása közben: A célpontok távolabbi fedezékből történő támadása a hibavonal végén túlról önmagában nem jelent büntetést. Azonban távoli fedezék használata közben, ha a lövő egy másik lőálláshoz tartozó más, nem érintett célpontoknak van kitéve, akkor a 3.5.6. pont szerint büntetést kap, ha nem egy fizikai hibavonalon belül van egy fedezéken (pl. egy lövő egy fedezék helyek közötti nyílt területen).

3.6 Hibavonalak

3.6.1	A hibavonalakat a Versenyigazgató jelöli ki, hogy limitálja a fedezékhasználatot lőfeladat közben.
3.6.2	A hibavonalakat úgy kell használni, hogy azok minden egyes lövő esetében egységesek legyenek. A hibavonalak anyagára példa egy fizikai akadály, például egy hordó vagy rövid fal, egy feszesen kifeszített kötéll, faanyag, szögvas, szalag, festék vagy egy lapos fémrúd.
3.6.3	A hiba vonalának megszegése azt jelenti, hogy a lövő megérinti a földet vagy más tárgyakat a hiba vonalának ellentétes oldalán.
3.6.4	Ha hibavonalak határozzák meg a fedezéket:
3.6.4.1	A hibavonalak azt a célt szolgálják, hogy biztosítsák, hogy a lövő fedezék mögött legyen, amikor a célokat támadja a fedezékből (PoC). Minden lehetséges fedezéknél (PoC) csak egy hibavonal lesz, és ez a vonal a fedezékből látható összes célpontra vonatkozik.
3.6.4.2	A fedezék határolására használt hibavonalaknak a fedezék tárgyánál (pl. fal, hordó stb.) kell kezdődniük, és a fedezéktől felfelé haladva kell húzódnuk. A vonal jelölésére használt tárgynak legalább 3 láb (0,91 m), de legfeljebb 8 láb (2,44 m) távolságra kell húzódnia a fedezéktől.
3.6.4.3	Az a lövő, aki megszegi a hibavonalat, miközben célt támad, PE-vel büntetendő.
3.6.4.4	Nem használható más módja a fedezékhasználatnak.
3.6.5	Amikor a hibavonalat arra használják, hogy korlátozza a lövő mozgását (pl: nyílt területen kell lőni hibavonal mögül).
3.6.5.1	Az a lövő, aki megszegi a hibavonalat, miközben célt támad, PE-vel büntetendő.
3.6.6	A pályatervezők a hibavonal végét egy tárggyal, például egy hordóval zárhatják, hogy még jobban elhatárolják a lőállásokat és a fedezék helyzeteket.
3.6.7	Beágyazott / átfedő hibavonalak: A lövők nem haladhatnak át a hibavonalakon oly módon, hogy ki legyenek téve a következő nem érintett célpontoknak. A hibavonalak önmagukban nem jelentenek fedezéket. Korlátozzák a lőálláson túli mozgást a lövő számára védtelen célpontok esetében, amelyek a lövő számára lőhetőek.

3.7 Kezdő pozíció

- 3.7.1 Ha a lövő felvette a készenléti helyzetet, és a "Standby" parancs elhangzott, akkor a lövő nem változtathat a fizikai pozícióján, kivétel: fejmozgás és az olyan jellegű mozgás, ami esetleg a pályaleírásban szerepel.
- 3.7.2 Ha a pályaleírásban nincs máshogy rendelve, akkor a készenléti helyzet, hogy a lövő áll, laza testtel, a kezek két oldalon természetesen lógnak.
- 3.7.3 Ha a bíró (SO) úgy dönt, hogy a lövőnek megengedték, hogy nem megfelelő start pozícióban induljon, akkor az újralövés (reshoot) kötelező, és büntetés nem jár érte. Megjegyzés: ez nem vonatkozik a felszerelés kiinduló pozíciójára (pl. megfelelő lőszer mennyiség, fedő ruházat).
- 3.7.4 Amennyiben a pálya inkorrekt módon lesz megkezdve, és azt a lövő veszi észre, de a bíró nem, akkor a "Holster" parancs után azonnal kérnie kell az újralövést (reshootot), mielőtt értékelnék a célokat. Később ezt nem teheti meg.

3.8 Újralövések

- 3.8.1 A lövők nem kérhetik a pálya vagy részfeladat újralövését a fegyver meghibásodására vagy „mentális” okokra hivatkozva.
- 3.8.2 Az újralövés kötelező a pálya felszerelésének meghibásodásánál.
- 3.8.3 A pályafelszerelés meghibásodását úgy határozzák meg, hogy egy kellék meghibásodásával megváltoztatja a lövő adott idő alatt elért pontszámát. A le nem ragasztott céltáblák, vagy a céltábláról leeső ragasztók nem számítanak pályameghibásodásnak, kivéve, ha a Versenyigazgató nem tudja meghatározni a lövő pontszámát.
- 3.8.4 Amennyiben a bíró úgy érzi, hogy megzavarta a lövőt, felajánlhat újralövést a lövőnek, a „range is clear” vezényszó elhangzása után, az értékelés előtt.
- 3.8.5 Amennyiben a lövő úgy érzi, hogy a bíró megzavarta a feladat végrehajtása közben, az újralövési szándékát azonnal jeleznie kell a „range is clear” vezényszó elhangzása után, az értékelés előtt. Ezt követően a MD eldönti, hogy a lövő újralőheti-e.

3.9 Fegyverkezelési korlátozások a pályaleírásokban

- 3.9.1 Szabad stílus (Freestyle): A pályaleírás azon megjelölése, mikor a lövőre van bízva, hogy egy kézzel vagy két kézzel irányítja a fegyvert a lövés alkalmával.
- 3.9.2 Csak erős/domináns kéz: A pályaleírás azon megjelölése, mikor a lövő csak az erős vagy domináns kezét (a lövő domináns oldala, amelyen a fegyvertok található a testén) használhatja a fegyver irányítására a lövés alkalmával. A gyenge kéz nem érintheti lövés közben sem a fegyvert, sem a másik kezét, kart (kivéve: PCC). Biztonsági okokból hibaelhárításhoz és töltéshez használható mindkét kéz. PCC esetén a fegyvert az erős kéz felőli oldalon kell vállra venni, az elsütőbillentyűt az erős kézzel kell meghúzni. Mindkét kéz a fegyveren lehet.
- 3.9.3 Csak gyenge/segítő kéz: A pályaleírás azon megjelölése, mikor a lövő csak a gyenge vagy segítő kezét használhatja a fegyver irányítására a lövés alkalmával, azaz a lövő támasztó keze, amely a testnek a fegyvertokkal ellentétes oldalán található. Az erős (domináns) kéz nem érintheti lövés közben sem a fegyvert, sem a másik kezét, kart (kivéve: PCC). Biztonsági okokból segítő kézzel fegyvert a tokból elővenni tilos, hibaelhárításhoz és töltéshez használható mindkét kéz. PCC esetén a fegyvert a test gyenge oldalán kell vállra venni, az elsütőbillentyűt a gyenge kézzel kell meghúzni. Mindkét kéz a fegyveren lehet.
- 3.9.4 A retention egy olyan cselekvés, amelyet az erős oldali könyökkel, alkarral vagy csuklóval történő lövést határoz meg, amelyet az erős oldali törzs mellett tartanak célzás közben.
- 3.9.4.1 A lövő választhat, hogy csak az erős kézzel vagy mindkét kézzel lő-e az előírt retention lövésekhez.

3.10 Zseblámpa használati szabályok

- 3.10.1 Ha egy lövőnek zseblámpát kell használnia a pályán - vagy azt választja, hogy használ- akkor a zseblámpát (pisztolyos divízióknál) el kell rejtenie és ki kell kapcsolnia a pálya elején, kivéve, ha a CoF másként rendelkezik.
- 3.10.1.1 Ha a pálya elindult, a lövő belátása szerint a lámpát bekapcsolva hagyhatja.
- 3.10.1.2 A lámpát a teljes lőfeladat alatt birtokolni kell.
- 3.10.1.3 Az elejtett lámpáért nem jár büntetés, ha a következő lövés előtt felveszi a lövő. Ez a szabály nem mentesít az elejtett fegyverek alól.
- 3.10.1.4 Amennyiben a lövő elejti a lámpáját, a bíró saját belátása szerint megvilágíthatja az elejtett lámpának területét, amíg a lövő vissza nem szerzi a lámpát. Ez nem számít zavarásnak.
- 3.10.1.5 Startjel után bármikor megvilágíthatja a lövő a lámpával az éjszakai irányzékát, hogy feltöltse, de a startjel előtt nem.
- 3.10.1.6 Ha egy lövő úgy dönt, hogy fegyverre szerelhető lámpát helyez a fegyverére, amelyet a mérkőzés során bármikor használhat, akkor a lövőnek át kell esnie egy felszerelésellenőrzésen, a divízióra vonatkozó doboz- és súlykorlátozásokkal, a helyszínen használt lámpával felszerelve. Ha ez a mérkőzés közepén történik, a lövőt visszakísérik a felszerelés ellenőrzésére, mielőtt a következő szakaszra lépne.

3.11 Felelősség és magatartási kódex

- 3.11.1 Az IDPA-versenyeken való részvétellel vagy az IDPA tagjaként elfogadom a következőket:
- 3.11.1.1 Tudomásul veszem, hogy IDPA-lövőnek lenni kiváltság, és nem jog.
- 3.11.1.2 Betartom az IDPA és a fogadó lőtér összes biztonsági szabályát. A lövők, a versenybírók és a nézők biztonsága lesz az elsődleges fontosságú számomra.
- 3.11.1.3 A mérkőzés előtt és alatt tartózkodom attól, hogy olyan befolyásoló anyagok vagy gyógyszerek hatása alatt álljak, amelyek negatívan befolyásolhatják a biztonságos lövészeti képességemet.
- 3.11.1.4 A harmadik mérkőzésem után is fenntartom a jelenlegi IDPA-tagságomat.
- 3.11.1.5 Pontos minősítést fogok meghatározni egy minősítő meglövésével, hogy versenyezhessek a eredményért
- 3.11.1.6 Felismerem, hogy az én felelősségem az aktuális IDPA-szabálykönyv ismerete.
- 3.11.1.7 Betartom az IDPA célját és elveit, és nem fogok szándékosan megszegni egyetlen IDPA szabályt sem.
- 3.11.1.8 Csendben figyelek, nem beszélgetek a pályaismertető során.
- 3.11.1.9 A verseny során nem teszek semmi olyat, amivel zavarnék más versenyzőt vagy bírót.
- 3.11.1.10 Megértem a felelősségemet, hogy készen álljak a lövészetre, amikor hívnak.
- 3.11.1.11 Megértem, hogy az kötelességem segíteni a pályák visszaállításában, kivéve, ha én lőttem, vagy én készülök fel, illetve, ha másképpen nem utasított a verseny vezetője.
- 3.11.1.12 Nem kommunikálok fenyegető, zaklató vagy sértő módon.
- 3.11.1.13 Az én felelősségem ellenőrizni a versenyeredményeket, hogy azok helyesek-e.
- 3.11.1.14 Az én felelősségem, hogy ellenőrizzem a minősítésemet az online adatbankban, hogy helyes-e, illetve lépéseket tegyek annak érdekében, hogy javításra kerüljön a hibás bejegyzés.
- 3.11.1.15 Ha kérdésem vagy problémám van, akkor először a CSO-val (vezető bíró), majd a MD-vel (versenyigazgató), AC-ral (területi/országos koordinátor), a regionális vezető koordinátorral, végül az IDPA HQ-val (nemzetközi szövetség) veszem fel a kapcsolatot.
- 3.11.1.16 Megértem, hogy a fenti szabályok megsértéséért büntetésben részesülhetek a MD által, aminek mértéke kiterjedhet versenyről történő kizárára, akár az IDPA tagság visszavonására is.

4 ÉRTÉKELÉSI SZABÁLYOK

Az IDPA értékelési rendszere a pontosság és gyorsaság egyensúlyán alapszik. Az értékelés során minden időegységre lesz váltva, és így a legrövidebb idővel rendelkező versenyző nyer. Az értékelési rendszer úgy lett megalkotva, hogy könnyű legyen megérteni és használni.

Az IDPA értékelésének alapelve, hogy minden időn alapszik; a pályán töltött idő az, ami alatt a versenyző a lövéseket leadja (nyers idő), amihez hozzáadódik a pontatlan lövésekből származó büntetés. Az IDPA egyszerűsége abból fakad, hogy nem az összpontszámot számolja célonként, hanem a hibákat. Minden egyes hiba egy másodpercet ad a pályán töltött időhöz.

4.1 Kötetlen lövésszám

- 4.1.1 Kötetlen lövésszám esetén tetszőleges számú lövést adhat le bármelyik célra a lövő, amennyiben ez nem sérti az IDPA egyéb szabályait. Az értékelésbe a legjobb találatok számítanak bele. Ez lehetőséget ad a lövőnek arra, hogy a pontszám javítása érdekében javítsa a hibákat vagy találatokat, amelyekkel nem elégedett, és a legjobb találatok lesznek értékelve. Ha kevés lövést ad le, akkor Hiányzó Találatokat kap a hiányzó találatért, és egy eljáráshibát (PE), amiért nem követte az előírásokat.
- 4.1.2 Minden pályaleírás tartalmazza, hogy hány találat elvárt a célon. Például, ha 3 lövés van megkövetelve minden célon, és több találat van annál, akkor a legjobb 3 találat lesz értékelve.
- 4.1.3 Kötetlen lövésszám értékelése alatt az az idő értendő, ami alatt a lövő végrehajtotta a löfeladatot (lövő nyers ideje) plusz a célonkénti hibapontok. A nyers időhöz hozzá kell adni a célonkénti hibapontokat, aminek az összegét 1 másodperccel kell megszorozni, valamint az esetleges büntetéseket ehhez kell hozzáadni.

4.2 Kötött lövésszám

- 4.2.1 A kötött lövésszám elve megegyezik az előzőekben leírt kötetlen lövésszám elvével, kivéve, hogy a löfeladat során pontosan annyi lövést szabad leadni, amennyit a pályaleírásban ismertettek.
- 4.2.2 További lövések leadása egy löfeladat során Eljárási Hibának minősül, és minden extra lövésért 1 a legjobb találatok közül le lesz ragasztva az értékelés megkezdése előtt. Abban az esetben, ha a lövő nem adja le az elegendő lövést a célokra, az Hiányzó Találatként értékelendő, Eljárási Hibával büntetendő a nem követett pályaleírásért.

4.3 Befejezetlen pálya (Stage DNF)

- 4.3.1 Abban az esetben, ha egy versenyző elkezdte, de nem tudja befejezni a pályát fegyverhiba, lőszerhiba vagy sérülésből kifolyólag, az eredmény a pályán töltött időből, a célonkénti hibapontokból (hiányzó találatokkal), a nem megtámadásból származó büntetésből, valamint bármely más egyéb büntetés összességéből adódik. Ha sípjelet kapsz, eredményt is.
- 4.3.2 Abban az esetben, ha a bíró megállítja a lövőt csődudor elkerülése végett, majd kiderül, hogy a csőbe nem szorult lövedék, a lövőnek újralövésre lesz lehetősége, mivel a bíró beavatkozott. Abban az esetben, ha a bíró megállítja a lövőt csődudor elkerülése végett, és kiderül, hogy a csőbe tényleg lövedék szorult, az értékelést az előzőekben leírtak alapján kell elvégezni, de nem adnak újralövést.

4.4 Befejezetlen verseny (Match DNF)

- 4.4.1 Bármely lövő, aki úgy dönt, hogy nem lő meg egy pályát, Befejezetlen Verseny (DNF) büntetést kap azért a bizonyos pályáért, de folytathatja a versenyt a hiányos összeredményért. A verseny összesítőjénél bármely lövő DNF büntetéssel befejezetlen versenyt eredményez.

4.5 Megalapozott kétség

- 4.5.1 Amennyiben egy bírónak kétségei merülnek fel egy találat megállapítása során (beleértve a büntetéseket is), a bíró a jobb pontszámot fogja megállapítani a lövőnek. Ez értendő a lehetséges duplákra is. Azonban ez nem azt jelenti, hogy minden hiányzó találat dupla találat.
- 4.5.2 A video- vagy fényképfelvételek nem használhatók a lövő pontszámának megállapítására vagy a bíró, a vezető bíró vagy a versenyigazgató értékelésének megfellebbezésére.
- 4.5.3 Általában a lövedékek koromgyűrűt hagynak célon, és ezek alapján lehet megállapítani a lövedék külső átmérőjét az értékeléshez. A lövedéknek azonban nem kell koromgyűrűt hagynia ahhoz, hogy találatként lehessen értékelni. (pl. a más céltárgyakon, ruházaton, könnyű fedezéken áthaladó lövedékek nem hagynak koromgyűrűt), mégis értékelhetők.
- 4.5.4 A radiális szakadás alapján nem adható jobb értékelés a lövőnek. Amennyiben a lövedék becsapódásának tényleges helye nem éri el a jobb értékelési zónát, a lövő az alacsonyabb értékelést kapja akkor is, ha a szakadás eléri a jobb értékelési zónát.

4.6 Találat lyukak

- 4.6.1 Olyan ovális alakú lövedék által ütött lyukak a célon, amelyek meghaladják a lövedék átmérőjének dupláját (a lövő által használt kaliberben), nem értékelhetők. Ez a helyzet általában olyan mozgó céltáblánál fordul elő, amelyekre extrém szögben lőnek, vagy olyan céltáblánál, ahol a lövő mozog.
- 4.6.2 Az ovális alakú lövedék által ütött lyuk szabály nem foglalja magába a "kulcslyuk" lyukakat (kulcslyuk az a lövedék által ütött lyuk, amelynél a lövedék elfordul a fegyver csövéhez képest, és így oldal irányban halad át a célon), amely így beleszámít a pontozásba.
- 4.6.3 Csak olyan lyukak kerülnek értékelésre, melyet egész lövedékek ejtenek, lövedékdarabok nem kerülnek értékelésre.
- 4.6.4 Csak olyan lövedék által ütött lyukak értékelhetők, melyek előlről hatoltak be.
- 4.6.4.1 A felállítás során véletlenül fordítva felszerelt célok nem adnak okot az újralövésre, feltéve, hogy a célok még mindig helyesen értékelhetők.

4.7 Kemény és Lágy takarás a pontozásban

- 4.7.1 A pályák kellékei általában kemény takarás vagy áthatolhatatlan tárgyak, például falak, autók, barikádok és bútorok, például íróasztalok és irattartó szekrények ábrázolására szolgálnak. Valóban áthatolhatatlan tárgyak is használhatók kemény takarásként a pályán.
- 4.7.2 A falak szimulálására használt kellékek áthatolhatatlannak tekintendők, és a földtől a végtelenig terjednek, hacsak a CoF másként nem rendelkezik. A szimulált falakon lehetnek nyílások és/vagy ablakok a lövésekhez vagy más célokra. A Mesh és háló helyettesíthető kemény takarással és a pontozás szempontjából is mindig kemény takarásnak minősülnek.
- 4.7.3 Az IDPA megköveteli, hogy kemény takarásként egységesen fekete színt használjanak a pályatervezők. Ugyanakkor a lágy takarásoknál ajánlja a fehér szín használatát, vagy az olyan díszleteket, mint az ablakok, függönyök, bokrok stb.
- 4.7.4 Bármely lövés, mely teljes átmérőjű lyukat üt egy olyan tárgyba, amely kemény takarásnak van minősítve, majd ezt követően áthalad egy célon is, nem minősül találatnak (függetlenül attól, hogy a cél fenyegető, vagy nem-fenyegető cél volt-e). Amennyiben a Bíró nem tudja megállapítani, melyik találat érte a célt a kemény takaráson keresztül, úgy a legjobb találatot kell figyelmen kívül hagynia minden egyes teljes átmérőjű lyukért a kemény takaráson.
- 4.7.5 Azon lövések, melyek lágy takaráson haladnak keresztül, találatként értékelendők a pontozás során (függetlenül attól, hogy a cél fenyegető volt-e).
- 4.7.6 Szimulált fenyegető vagy nem-fenyegető indikátorok, melyeket felfestettek, vagy jelöltek színtől függetlenül nem számítanak kemény takarásnak.
- 4.7.7 Fenyegetésindikátorok, melyeket átlóhetetlen anyagból készítenek, kemény takarásnak számítanak.

- 4.7.8 A célokat ruhával is fedhetjük, amennyiben ez kívánatos. Ez általában egy pólót jelent, ami kettőbe lett vágva az oldalán, és az egyik felét rátűzték a célt tartó botokra. Csak egyetlen réteg könnyű ruhanemű engedélyezett a lövő és a cél között.

4.8 Fenyegető és nem fenyegető célpontok kijelölése

- 4.8.1 A fenyegést nem jelentő célokat egy pár normál méretű nyitott, kontrasztos színű kézzel kell megjelölni, amelyek közül legalább egy kéznek az összes löpőpozícióból láthatónak kell lenni.
- 4.8.2 A fenyegést jelentő célpontokat egy normál méretű fenyegést jelző tárgy (például fegyver vagy kés) megjelenítésével lehet kijelölni, amely minden egyes löpőpozícióból, amiből az adott cél támadható, jól látható.
- 4.8.3 A különféle fenyegésjelölések mind azonos mértékű fenyegettséget jelentenek, ezáltal nem befolyásolják a célok leküzdési sorrendjét. Például egy kés ugyanolyan fenyegést jelent, mint egy sörétes puska, puska vagy más lőfegyver, illetve egy jelöletlen célpont.
- 4.8.4 A fenyegető és nem-fenyegető jelölések lehetnek festve, vagy egyéb módon jelölve a célokon, vagy az azokat fedő öltözeten, illetve lehetnek rácsíptetve, vagy tűzve a célokra.



4.9 Átlövés

Abban az esetben, mikor egy lövedék keresztülhalad egy nem-fenyegető célon, és eltalál egy fenyegető célt, a lövő büntetésben részesül a nem-fenyegető célon lévő találatért, és a fenyegető célon történő találat értékelésre kerül. Ennek a fordítottja is érvényes, amikor fenyegető célon átmenő lövés találja el a nem-fenyegető vagy egy mögötte lévő fenyegető célpontot. Minden átmenő lövés számít.

4.10 Célok találati zónái

- 4.10.1 A "Fej" (Head) a kartonpapír IDPA sziluett cél nyakvonal feletti része. A "Fej" vagy "Csak Fej"-nek megkövetelt lövéseknek a kartonpapír sziluett nyakvonal feletti pontozható részén kell találniuk, különben hibának számítanak, akkor is, ha a cél egyéb részét eltalálják.
- 4.10.2 A "Test" (Body) a kartonpapír IDPA sziluett cél nyakvonal alatti része. A "Test" vagy "Csak Test"-nek megkövetelt lövéseknek a kartonpapír sziluett nyakvonal alatti pontozható részén kell találniuk, különben hibának számítanak, akkor is, ha a cél egyéb részét eltalálják.
- 4.10.3 "Cél" alatt a teljes sziluett értendő, ami magába foglalja az előzőekben leírt testet és a fejet. A "cél"-ra (vagy néha T1, T2, stb.) leadott lövések bárhol eltalálhatják a testet vagy a fejet az értékelési felületen belül, és így pontot érhetnek.
- 4.10.4 Egyetlen IDPA kartonpapír cél sem osztható fel kettőre, vagy több olyan területre, mely egymástól függetlenül pontozandó. Például nem lehetséges egy fekete ragasztó szalaggal egyetlen célt kettéosztani, és a két területet külön-külön pontozni.

4.11 Találat nem-fenyegető célon

- 4.11.1 A találat fenyegetést nem jelentő célon (HNT) definíciója szerint találatot jelent nem-fenyegető cél bármelyik találati zónájában. Egy reaktív nem-fenyegető célnak (acél, reaktív műanyag, stb.) megfelelően kell reagálnia a találatra, hogy az HNT-nek minősüljön.
- 4.11.2 Minden egyes találat a nem-fenyegető célon 5 másodperccel növeli a lövő idejét.

4.12 Célok

A következő az engedélyezett célok teljes listája:

- 4.12.1 Minden kartonpapír célnak helyi, vagy jóváhagyott IDPA versenyen hivatalos IDPA kartonpapír célnak kell lennie. Hivatalos IDPA karton céltáblák minden földrajzi régióban kaphatók a hivatalos IDPA kartonpapír cél gyártóktól. Az Önhez közeli forgalmazó megtalálásához tekintse meg weboldalunkat a www.idpa.com címen.
- 4.12.1.1 A kartonpapír célok lehetnek fixek vagy mozgók. A fenyegető célokat a megjelölt módon kell pontozni: -0, -1, -3, és a hiba -5. A nem fenyegető célok találatonként -5 pontot érnek, függetlenül a megjelölt pontszerző zónáktól.
- 4.12.1.2 A karton céltáblák pontszerző területe csökkenthető a nem pontszerző terület nagy kontrasztú, sötét (ha nem fekete) színnel történő festésével a standard pályák esetében, vagy levágással, például a -3 pontszerző terület eltávolításával, így egy 3/8"-os nem pontszerző terület marad.
- 4.12.1.3 Álló vagy mozgó karton céltáblák levágott vagy fekete kemény borítású festett céltáblákkal, amelyek az eredeti céltábla méretének legfeljebb a felét fedik le egybefüggően a scenáriós pályán. Ezeknek a céltábláknak a scenárió leírásának részét kell képezniük, és a pályának megfelelően kell lenniük.
- 4.12.1.4 Eltűnő cél, minden olyan cél, amely nyugalmi helyzetben nem mutat a lövőnek látható 1 vagy 0 pontszerző területet.
- 4.12.1.5 A hivatalos IDPA karton céltáblák, amelyeken a pontozás megkönnyítése érdekében a nullás területet kivágták, csak álló céltáblaként használhatók. A céltáblát legfeljebb 3 yardon (2,7432 méteren) belülről a céltáblától távolodva vagy állva lehet lőni.
- 4.12.2 Popperek: Álló, teljes méretű, és miniatűr Popper, és Pepper Popper reaktív célok, amik legalább 24 inch (61 centiméter) magasak, és minimum 8 inch (20 centiméter) szélesek. Ezen célok 0 pontnak számítanak, ha eldőlnek. Amennyiben a cél állva marad, -5 pont jár értük.
- 4.12.3 Fém „Lábak”: Álló, függőleges, reaktív acélapok, amik lábakat reprezentálnak, legalább 3 inch (7,6 centiméter) szélességgel, és legalább 15 inch (38,1 centiméter) magassággal engedélyezettek. Ezen célok 0 pontnak számítanak, ha eldőlnek. Amennyiben a cél állva marad, -5 pont jár értük. A kalibrációs zóna ezen célokhoz a felső 1/2-ed részük.
- 4.12.4 Álló IDPA Reaktív Cél: Egy IDPA kartonpapír cél, pólóval, vagy más ruhaneművel burkolva, két acéllemez előtt helyezkedik el, amelyek pontosan akkora méretűek, mint a cél 0-ás zónái. A cél ledöntéséhez az egyik acéllemez kell eltalálni. Ezen célok 0 pontnak számítanak, ha eldőlnek. Amennyiben a cél állva marad, -5 pont jár érte. A kartonpapír, mely a ruházatot viseli, nem pontozandó. Ez a céltípus nem számít bele az acél/papír arány számításába. A kalibrációs zóna ezen céloknál a 0 pontlevonás területei a kartonpapír célnak.
- 4.12.5 Álló Popper Papír Cél Mögött alkalmazható más célok aktiválására. Az engedélyezett Popper, vagy Pepper Popper, ahogyan fent kifejtésre került, helyezkedik el egy Hivatalos IDPA kartonpapír cél mögött oly módon, hogy a kartonpapír cél 0-ás zónájában elhelyezett találat hozza majd működésbe a Poppert. A Poppernek láthatónak kell lennie a kartonpapír cél fölött vagy alatt, az összes olyan pozícióból, ahonnan az adott célt támadni lehet. A kalibrációs zóna ezen céloknál a 0-ás területei a kartonpapír célnak. Ebben az esetben a lövőnek kell rájönnie, hogyan győződhet meg arról, hogy a hátul levő Popper megfelelően aktiválódott, amikor a kartonpapír találatot kapott. A kartonpapír cél pontozása a szokásos.
- 4.12.6 A Popper csak aktivátorként használatos ezekben az esetekben, ezért nem pontozandó, és nem számít továbbá a papír/acél arány számításánál sem.

- 4.12.7 Egyéb célok akkor és csak akkor használhatóak, ha valami igazán a pályához/feladathoz illő célt reprezentálnak.
- 4.12.8 Álló 6 inch (15,2 centiméter) vagy nagyobb átmérőjű kör alakú reaktív acél, vagy reaktív műanyag lemez.
- 4.12.9 Álló 6 inch (15,2 centiméter) vagy nagyobb négyzetes reaktív acél, vagy reaktív műanyag lemez.
- 4.12.10 Más álló acél lemezek 28,3 négyzetinch (182,6 négyzetcentiméter) vagy nagyobb felülettel, ahol a legkisebb, lövő által észlelhető kiterjedés nem lehet 3 inchnél (7,6 centiméternél) kisebb. A Match Direktor határozza meg ezen célok kalibrációs zónáját.
- 4.12.11 Álló agyaggalamb célok (például ajtózárat, kémlelőnyílást reprezentálva stb.). Az agyaggalamb célokat nem lehet kalibrálni.
- 4.12.12 Az új célok évente kerülnek kiértékelésre.

Official IDPA Target

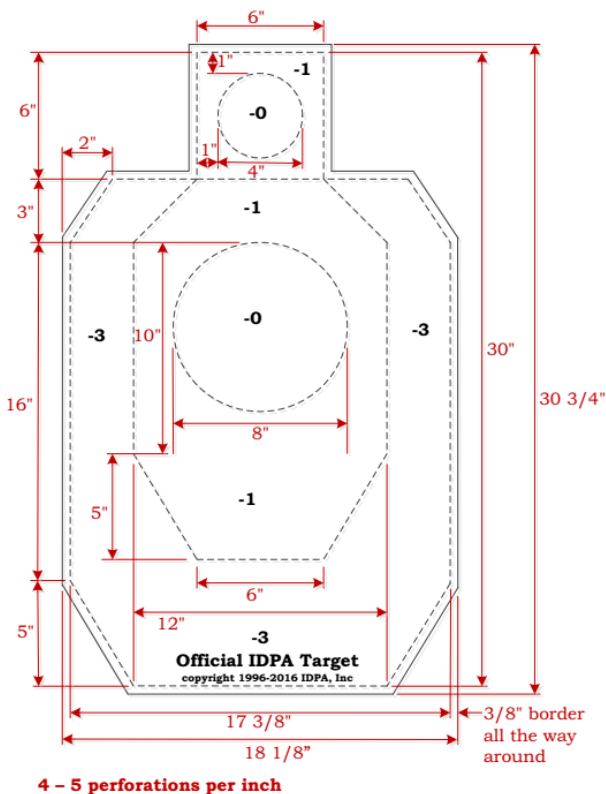

Official IDPA Alternate Target
Allowed only where the normal IDPA target is outlawed.

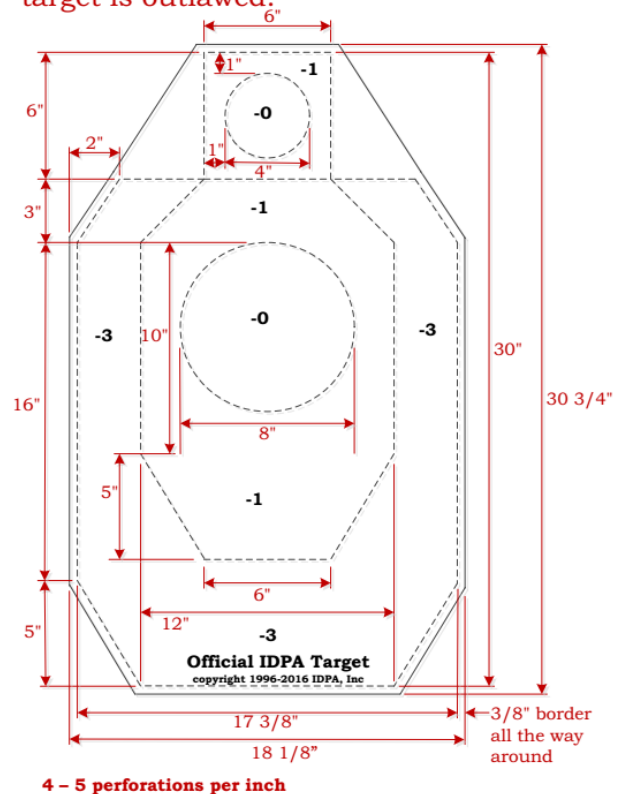

4.13 Nem engedélyezett célok

Az alábbi lista a teljesség igénye nélkül tartalmazza a tiltott célpontok listáját: Tekebábuk, többlemezes mozgó céltáblák (pl. texas csillag, Polish Plate Rack), párbajfa, slider triple drooper, golflabdák, lufik, tojások, cowboy popper, IPDA gyakorló cél, állat formájú acél célok, sírkő popper, koporsó popper és más hasonló célok, beleértve más újszerű céltáblákat és olyan célokat, amelyek első ránézésre irreálisak az önvédelem szempontjából, stb.

4.14 Értékelt Találatok

- 4.14.1 Kizárólag a versenyző által leadott lövések számítanak bele a pálya pontozásába.
- 4.14.2 Minden olyan lövést, amelyet a versenyzőnek a céltáblára kell leadnia, értékelni kell. Például, ha hat lövést kell leadni egy céltáblára, akkor hat lövést kell értékelni.

4.15 Eredmények közzététele

- 4.15.1 A helyi és jóváhagyott versenyek minden eredményének tartalmaznia kell minden egyes lövő IDPA tagsági számát. A lövők felelőssége és magatartási kódexe szerint a harmadik mérkőzés után a lövőnek IDPA-tagga kell válnia.
- 4.15.2 Célok megérintése
- 4.15.2.1 A versenyzők vagy képviselőik nem érinthetik, vagy hathatnak bármilyen módon a célokra, amelyek épp meg lettek lőve, de még nem lettek kiértékelve a SO csapat által. Ha a célt a lövő vagy képviselője bárhogy is befolyásolhatta értékelés előtt, a célon az összes találat hiányzóként lesz értékelve.
- 4.15.2.2 Ha a célt leragasztották értékelés előtt, a Bíró megpróbálja megállapítani a helyes pontszámot, ha meg tudja különböztetni az egyes találatokat. Amennyiben ez nem sikerül, a versenyző újralőheti a pályát.
- 4.15.2.3 Sem a Bíró, sem az Értékelő Bíró nem érinti meg a célt a lövedék által ütött lyuk közelében - sem előlről, sem hátulról - az értékelés során.
- 4.15.2.4 A pontszámot nem befolyásolja, ha a cél értékelve és ragasztva lett, mielőtt a lövő vagy képviselője megnézhetné volna azt.
- 4.15.2.5 Ha a célok nem lettek leragasztva két versenyző között, akkor a SO megpróbálja megkülönböztetni az egyes versenyzők találatait, és a helyes pontszámot adni. Ha nem sikerül, a versenyző újralővi a pályát.
- 4.15.2.6 Azon célok, melyek értékelése vita tárgya, el lesznek távolítva a pályáról, és meg lesznek őrizve a Vezető Bíró (CSO) vagy Versenyigazgató (MD) ítéletéig.

4.16 Reaktív célok kalibrálása

- 4.16.1 A reaktív céloknak fizikailag kell reagálniuk a találatra a pontozáshoz. Jóváhagyott versenyen minden egyes reaktív célnak - poppereknek, lemezeknek stb. - kalibrálva kell lenniük, hogy találat esetén megfelelően reagáljanak a legkisebb erőfaktorral rendelkező lőszer esetében is, ami engedélyezett bármelyik divízióban. A Főbíró vagy megbízottja minden nap a verseny kezdete előtt állítja be, kalibrálja a reaktív célokat, valamint a főbíró a saját belátása szerint a verseny alatt. A Bírók bármikor kérhetik a pályán levő reaktív cél újrakalibrálását, amennyiben ennek szükségét érzik.
- 4.16.2 Amennyiben a BUG divízió megrendezésre kerül, a Versenyigazgató olyan fegyvert és lőszert biztosít, amely együttesen nem haladja meg a BUG erőfaktort (95PF). Amennyiben BUG divízió nem kerül megrendezésre, úgy a Főbírónak 9mm, vagy .38 Special kaliberű tüzfegyvert kell rendelkezésre bocsátania, amely nem haladja meg a legalacsonyabb erőfaktorát bármely szokványos divízióknak (105 PF). Mindig ugyanazon tüzfegyver és lőszer kombinációját kell használni a verseny során a kalibrációhoz, és azon esetekhez, amikor egy versenyző a kalibráció ellenőrzését kéri.
- 4.16.3 A céloknak olyanoknak kell lenniük, hogy minimális elmozdulásuk, csavarodásuk stb. lehessen a verseny alatt, hogy a megfelelő kalibráció az egész verseny során fennmaradjon.
- 4.16.4 Ahhoz, hogy a reaktív célt kalibráljuk, egyetlen lőszert kell rálőni a pályán levő legvalószínűbb pozícióból, aminek a cél kalibrációs zónáját kell eltalálnia. Ha a cél nem reagál megfelelően, akkor újra be kell azt állítani, és megismételni a kalibrációt. A célnak egymás után háromszor kell megfelelően reagálnia ahhoz, hogy megfelelően kalibráltnak minősüljön. Ha lövés során nem sikerült eltalálni a kalibrációs zónát, akkor meg kell ismételni a lövést.
- 4.16.5 Ha verseny közben egy reaktív cél nem reagál megfelelően, a versenyzőnek három lehetősége van:
- 4.16.5.1 A versenyző addig ad le újabb lövéseket a célra, amíg az megfelelően nem reagál. Ekkor a pályán elért pontszámba találatnak számít bele a reaktív cél értékeléskor. Nem kerül sor a reaktív cél beállításának ellenőrzésére.
- 4.16.5.2 Amennyiben a cél nem reagál megfelelően, és a versenyző nem kéri annak ellenőrzését, a pályán elért pontszámba hibának számít bele a reaktív cél értékeléskor. Lényeges, hogy az ellenőrzés ebben az esetben akkor sem kérhető, ha később tudomására jut a pályán elért pontszám, illetve a pálya egyes céljainak egyedi pontjai.

4.16.5.3	A cél nem reagál megfelelően, és a versenyző annak ellenőrzését kéri. Ezt a lövőt irányító SO-nak kell megtennie, közvetlenül a "Range Is Clear" parancs kiadása után, mielőtt a lövő megismerné a pályán elért pontszámot, vagy az egyedi célok pontszámait. Ez az a pont, ami után a kalibrálás ellenőrzése már nem kérhető. Az, hogy a versenyző végül befejezte-e a pályát, vagy sem, az ellenőrzési eljárást nem érinti.
4.16.5.3.1	<i>Amikor a reaktív cél ellenőrzése történik, a cél környezete semmilyen módon nem befolyásolható senki által, amíg az eljárás be nem fejeződik.</i>
4.16.5.3.2	<i>Ennek során a SO azonnal begyűjti a lövőtől a szakaszban használt fegyverből megmaradt lőszert, és ezeket a kronográffal történő vizsgálatra küldi.</i>
4.16.6	Amennyiben a célhoz hozzáérttek, vagy bármilyen más módon befolyásolták, függetlenül attól, hogy ezt a verseny személyzete, a Versenyigazgató, a Bíró, vagy más versenyző tette-e, a lövőnek biztosítani kell az újralövés lehetőségét.
4.16.7	Amennyiben a célhoz a lövő, vagy annak megbízottja ért hozzá, vagy befolyásolta egyéb módon, akkor a cél hibának számít, és a pálya befejezettnek tekintendő. Amennyiben a lövő nem fejezte be a feladatot, akkor az Incomplete Stage (Befejezetlen Pálya) értékelés alapján lesz a lövő pontszáma meghatározva erre a pályára.
4.16.8	Amennyiben a cél minden külső behatás nélkül eldőli a kalibrációt megelőzően (pl. szél következtében), a lövőnek biztosítani kell az újralövés lehetőségét.
4.16.9	A kalibráció ellenőrzésének eljárása:
4.16.9.1	Az MD lead egy lövést a reaktív cél kalibrációs zónájára, ugyanabból a pozícióból, ahonnan a versenyző támadta a célt.
4.16.9.2	Ha a célt a találat a kalibrációs zónáján belül, vagy az alatt érte, és a cél megfelelően reagál, a kalibráció helyesnek bizonyult, és a cél hibának lesz számolva az értékelés során. Amennyiben a lövő nem fejezte be a pályát, akkor az Incomplete Stage (Befejezetlen Pálya) értékelés alapján lesz a lövő pontszáma meghatározva erre a pályára.
4.16.9.3	Ha a célt a kalibrációs zónája felett érte a találat, akkor a kalibráció ellenőrzésének módja bizonyult hibásnak, és a lövőnek jár az újralövés.
4.16.9.4	Ha a találat a célt bárhol a kalibrációs zónáján belül érte, de a cél nem reagált megfelelően, a cél kalibrációja hibásnak tekintendő, és újrabeállítás után a versenyzőnek biztosított az újralövés lehetősége.
4.16.9.5	Ha a célt elhibázták, újabb lövést kell a kalibrációs zónára leadni.
4.16.9.6	Függetlenül az ellenőrzési eljárás eredményétől, a lövő által használt lőszert mindenképp be kell vizsgálni, hogy megfelel-e a kategóriában alkalmazott minimális erőfaktor-követelménynek - a szokásos kronográf módszerek és büntetések mellett.

5 BÜNTETÉSEK SZABÁLYAI

Semmilyen körülmények között nem ítéltethető meg semmilyen büntetés annak alapján, hogy kelléket megfelelően használták-e a CoF során. Továbbá, az írásbeli pályaeligazítás nem helyettesítheti a 3. szakaszban szereplő lövészeti szabályokat a versenyzőkkel szembeni eljárási büntetések kiszabása tekintetében. Bár egy eljárás javasolhatja egy string befejezésének módját, az utasítások a lövők büntetése tekintetében csak a 3. és 5. szakasz szabálykönyvének követésére korlátozódnak. A rajtjelzést követően a versenyzők számára nem lehet nem lövés cselekményekért büntetést kiszabni a pályán nyújtott teljesítményükre.

5.1 Eljárási hiba (PE)

5.1.1 Eljárási hibával 3 másodperc adódik szabálysértésenként az időhöz, amikor:

5.1.1.1 A lövő nem követi a pályaleírásban leírtakat.

5.1.1.2 A lövő megsérti a játékszabályokat.

5.1.1.3 Az MD által megítélt magatartási szabályok megsértése, amit a Magatartáskódex foglal magában.

5.1.2 A szabálysértések minden egyes típusáért eljárási hiba (PE) jár. Ha többféle hibát követ el a lövő, pl. nem a megfelelő kézzel lő, és nem megfelelő számú lövést ad le, akkor típusonként kap egy eljárási hibát. A fedezék megsértéséért (a vonal megsértéséért) az eljárási hibák száma nem haladhatja meg a lőpozíciók számát.

5.2 Nagyfokú büntetés (FP)

5.2.1 Nagyfokú büntetéssel 10 másodperc adódik az időhöz, és akkor kerül kiszabásra, ha a szabálytalanság több mint 3 másodperces versenyelőnyt eredményez. Nagyfokú büntetés megítélésre kerül, amikor:

5.2.1.1 A lövő nem követi a lőfeladatban leírtakat és/vagy nem megfelelő felszerelést használ azzal az egyértelmű szándékkal, hogy előnyre tegyen szert a pontozás során.

5.2.1.2 A lövő szándékosan megszegi a szabályt, ami több mint 3 másodperces előnyt eredményez.

5.2.1.3 Az MD által megítélt magatartási szabályok megsértése, amit a Magatartáskódex foglal magában.

5.2.2 Példák nagyfokú büntetésre (nem kizárólagos lista):

5.2.2.1 SHO/WHO strings / pályák szabad stílusban történő lövése.

5.2.2.2 Nem foglal el alsó lőhelyzetet, amikor az megkövetelt.

5.2.2.3 Extra lőszer a tárban a limitált divízió kapacitás fölött.

5.2.3 Minden nagyfokú büntetést a Versenyigazgatónak (MD) kell jóváhagynia.

5.3 Nem életszerű végrehajtás (FTDR)

5.3.1 Nem életszerű végrehajtással 20 másodperc adódik az időhöz a durva sportszerűtlen viselkedésért.

5.3.1.1 Nem kizárólagos példák: Káromkodás vagy egy SO megfélemlítése, egy felszerelés földre dobása, bármilyen okból történő hisztizés vagy a viselkedési kódex bármely szintű megsértése.

5.3.2 A nem életszerű végrehajtás (FTDR) büntetés azt hivatott szolgálni, hogy azokat a versenyzőket büntesse, akik szándékos előnyszerzés céljából megkerülik vagy áthágják a szabályokat.

5.3.2.1 A nem életszerű végrehajtás (FTDR) a lőfeladatra vonatkozik, csak abban az esetben nem, ha az elkövetett hibákból kifolyólag a versenyzőnek nem származik semmi előnye.

5.3.2.2 A gondatlanságból származó hibákra nem vonatkozik.

5.3.2.3 Minden FTDR-t a Versenyigazgató (MD) hagy jóvá.

5.3.3 Ha az FTDR-t a Versenyigazgató (MD) jóváhagyja, a versenyző nem jogosult a Különleges kategória és a Legpontosabb díjra.

5.4 Kizárás (DQ)

- 5.4.1 A kizárás azt jelenti, hogy a lövő nem lőhet tovább, nem nevezhet újra, és a kiegészítő versenyen sem vehet részt. A lövő pontszáma DQ-ként kerül beírásra. A következő okok miatt kell kizárni a versenyzőt:
- 5.4.1.1 Nem biztonságos fegyverkezelés (lásd Biztonsági szabályok részt).
 - 5.4.1.2 Sportszerűtlen magatartás.
 - 5.4.1.3 Az MD által megítélt magatartási szabályok megsértése, amit a Magatartáskódex foglal magában.
 - 5.4.1.4 Fémcélra lövés 10 yardon (9,144 méteren) belül.
 - 5.4.1.5 Szándékosan elsütni a fegyvert bármi más irányában, mint cél vagy aktivátor.
- 5.4.2 Minden kizárást az MD hagy jóvá.

5.5 Büntetés alkalmazása

- 5.5.1 A biztonsággal kapcsolatos büntetések a lőfeladat (CoF) előtt, közben és után is érvényesek.
- 5.5.2 A lőfeladat (CoF) akkor kezdődik, mikor a bíró (SO) kiadja a "Range Is Hot" vezényszavakat.
- 5.5.3 A lőfeladatnak (CoF) akkor van vége, mikor a bíró (SO) kiadja a "Range is Clear" vezényszavakat.
- 5.5.4 A lőfeladatra vonatkozó büntetések a folyamatban lévő lőfeladatra érvényesek.
- 5.5.5 A lőfeladat elvárhatja a lövőtől, hogy bizonyos szavakat mondjon, de nem adható büntetés azért, ha ezt elmulasztja.

6 PÁLYATERVEZÉSI SZABÁLYOK

6.1 IDPA pályatípusok

6.1.1 Szenáriós Pálya

6.1.1.1 A szenáriós pályák azokat a lövészeti szituációkat próbálják képviselni, amik valójában meg is történhetnek. Szenáriós pályáknál kell lennie írott pályaleírásnak, ahol megfelelő kellékeket és célpontokat használnak, továbbá kötetlen lövésszámúnak kell lenniük.

6.1.2 Standard pálya

6.1.2.1 A standard pályák célja, hogy teszteljék a lövő teljesítményét az IDPA lövészetben alkalmazott különböző alapokra vonatkozóan. A standard pályák használhatnak korlátozott vagy korlátlan pontozást, és nem kötelező, hogy a pálya leírásába beépített szenárióval rendelkezzenek. A lövészetet az írásbeli szakaszismertetőben lehet lőgyakorlatként is megadni, amely lövészeti vagy fegyverkezelési készséget tesztl. A minősítő vagy speciális versenyek kivételével a hitelesített versenyeken csak 2 standard pálya lehet mérkőzésenként.

6.2 Pályaleírások

6.2.1 Egy jól megírt pályaleírás hozzájárul egy sikeres verseny lebonyolításához, segít a lövőnek és a segítőknek a frusztrációt elkerülni. Az írott pályaleírást minden squadnak fel kell olvasni, hogy a kommunikáció egységes legyen, és minden mérkőzésre kötelező. Az írott pályaleírás legalább a következő elemeket tartalmazza:

6.2.1.1 Defenzív szenárió vagy standard (készség teszt)

6.2.1.2 Start pozíció, amely egyértelműen meghatározza, hogy mit várnak el a lövőtől

6.2.1.3 Leírja a fegyver kiinduló kondícióját (töltött, üres, alutöltött)

6.2.1.4 Eljárás

6.2.1.5 Fedezékeket és hibavonalakat azonosítja

6.2.1.6 Meghatározza a biztonságos lőirányt a 180° szabály alkalmazásával

6.2.1.7 Meghatározza a minimum lövésszámot és azt, hogy kötött vagy kötetlen lövésszámú a pálya

6.2.1.8 Meghatározza, hogy a fedőruházat elhagyható-e vagy sem

6.2.1.9 A CoF (lőfeladat) leíró diagramja.

6.2.2 A pályaleírás nem írhatja felül a szabálykönyvet, és nem tilthatja meg a lövők jogszerű cselekedeteit, kivéve a következő feltételek mellett:

6.2.2.1 Ha helyi, lőtérre jellemző biztonsági problémát old fel.

6.2.2.2 Ha lehetőséget biztosít a rejtett viselést lehetővé tevő ruházat elhagyására.

6.2.2.3 Ha megszabja, hogy a pálya start pozíciójában hány lőszer lehet a fegyverben a divízió kapacitásáig.

6.2.2.4 Ha megszabja a lőfegyver kiinduló helyzetét és állapotát, és a lőszer tároló eszközök kiinduló helyzetét.

6.2.2.5 Ha megszabja a lövő kiinduló helyzetét.

6.2.2.6 Lőgyakorlatot írhat elő egy szabványos pályán, feltéve, hogy a gyakorlat végrehajtásához szükséges műveletek nem haladják meg a két előírt lőgyakorlatot egyetlen lőfeladatban. (Például: SHO, WHO és Freestyle egy stringben.)

6.3 Lőállások és fedezékhelyek

6.3.1 A hibavonalakat a Versenyigazgatóknak kell kijelölniük, ezzel meghatározva a fedezék pozícióját, az esetleges vitatható büntetések elkerülése végett.

6.3.2 A hibavonalak olyan jelölő anyagok lehetnek, melyek egységesek maradnak a verseny végéig minden lövő számára. A Versenyigazgató döntése alapján lehetnek tapintható vagy nem tapintható anyagból. Amennyiben a talajfelszínhez képest kiemelkedik, minden lövő számára odafigyelést igényel a biztonság végett. A hibavonal jelölésére használt festék, faanyag, fém stb. nem lehet szélesebb 4"-nél (10,16 cm).

6.3.3 A hibavonalakat úgy kell elhelyezni, hogy megfeleljen az IDPA lövészet alapjainak, lásd a 1.2 fejezetet.

6.3.4 A határvonalaknak a fedezék általános körvonalát kell megadnia oly módon, hogy a lövő biztonságban megtámadhassa az elérhető célokat, abban az esetben, ha a pályaszakaszon azt a pozíciót választaná.

- 6.3.5 A 24"-es vagy annál nagyobb ablakoknál lévő fedezékek helyét hibavonalakkal kell jelölni.
- 6.3.6 A Versenyigazgatók (MD) mindent megtesznek annak érdekében, hogy biztosítsák a kellekek és a pályaleírások eredményes használatát, hogy elkerüljék a bírói késedelmeket, mielőtt a versenyzőknek lehetővé tennék a pályák lövését a pontszámokért.

6.4 Pálya határai

A pálya határait minden egyes pályán ki kell jelölni. A határokat jól láthatóan kötéllel, szalaggal, bójákkal, zászlókkal stb. kell jelezni.

6.5 További pályatervezési szabályok

- 6.5.1 Kizárólag hivatalos IDPA papír célok vagy az IDPA által jóváhagyott célok használhatóak egy IDPA pályán.
- 6.5.2 A versenyen leadott lövések 75%-át 15 yardon (13,716 méteren) vagy közelebb kell leadni.
- 6.5.3 Szenáriós pályákon a célok lehetnek 20 yardra (18,288 méterre) a lövőtől.
- 6.5.4 Standard pályákon a célok lehetnek 30 yardra (27,432 méterre) a lövőtől.
- 6.5.5 Memorizálandó pályák minden IDPA-fázisban és lősorozatban tilosak. A memorizálandó pálya olyan pálya, ahol emlékezni kell a lövések sorrendjére, vagy más olyan lövési megkötésekre, amelyek a pálya kialakítása alapján nem intuitívak a lövő számára.
- 6.5.6 Csak egy papírcélon követelhető meg a löfeladat alatt, hogy eltérő számú lövés legyen leadva rá, mint a többi papírcélra. Például az első papírcélt 6 lövéssel kell megtámadni, a többi papírcélt 2 lövéssel kell.
- 6.5.7 A löfeladat részeként a célok 25%-a lehet fémcél.
- 6.5.8 A mérkőzésen szükséges összes lövés legfeljebb 10%-a lehet fémcélra leadott lövés. Az aktiváló acél, amely előtt egy céltábla van, nem számít bele a fém megengedett százalékába.
- 6.5.9 Értékelendő célpont mögött elhelyezett aktivátoroknak olyan lövésekkel kell aktiválódniuk, amelyek a felső vagy az alsó nullás zónát találják el. Ha ez nem lehetséges, akkor a -0 zónát, amely nem aktiválja az aktivátort, kemény fedezékként kell megjelölni.
- 6.5.10 Ismeretlen pályák és mozdítható nem-fenyegető célok nem megengedettek.
- 6.5.11 Egy string sem követelhet meg 18 lövésnél többet.
- 6.5.12 Abban az esetben, ha a lövőtől mozgás van megkövetelve két pozíció elfoglalása között, ennek a távolsága nem haladhatja meg a 10 yardot (9,144 métert). Az összes lövőtől megkövetelt mozgás nem haladhatja meg a 20 yardot (18,288 métert).
- 6.5.13 Abban az esetben, ha alsó vagy fekvő lőpozíció van megkövetelve, annak kell lennie az utolsónak.
- 6.5.14 A pályatervezőknek arra kell törekednie, hogy olyan pályákat tervezzenek, ahol a célok jól láthatók az állandó fizikai fogyatékkal élő lövők számára is.
- 6.5.15 Csak 1 nem-fenyegető cél használható 2 fenyegető célt tartalmazó stringben.
- 6.5.16 A pályaleírás ne tartalmazzon olyan utasítást, mely folyamán a lövőnek időre kell lőszertartó berendezést töltenie a löfeladat részeként.
- 6.5.17 Festett kemény fedezék nem lehet a mozgó cél útjában. Amennyiben kemény fedezéknek kell lennie a mozgó cél útjában, azt olyan anyagból kell készíteni, ami nem engedi át a lövedéket, hogy az ne okozzon találatot a célon.
- 6.5.18 Egy "csak erős kezes" string sem követelhet meg a lövőtől 10 yardnál (9,144 méternél) távolabbi célokat.
- 6.5.19 A visszatartással történő lövést igénylő céltáblák távolsága a lövőtől nem haladhatja meg az 1 yardot.
- 6.5.20 Egy "csak gyenge kezes" string sem követelhet meg a lövőtől 7 yardnál (6,4008 méternél) távolabbi célokat.
- 6.5.21 "Csak gyenge kezes" string-et nem szabad úgy tervezni, hogy a lövőnek csak a gyenge kezét kelljen használnia a fegyver újratöltéséhez.
- 6.5.22 Egyik lövőtől sem megkövetelhető a fejlövés vagy a hasonló méretű cél meglovése szenáriós pálya esetében 10 yard (9,144 méter) fölötti, standard pálya esetében 15 yard (13,716 méter) fölötti távolságra.
- 6.5.23 Papírcéloknak, amik 10 yardon (9,144 méteren) vagy azon belül helyezkednek el, minimum 12 négyzetyard (77,4192 négyzetcentiméter) méretű nullás találati zónával kell rendelkezniük, a legkisebb pedig maximum 3 inch (7,62 cm) lehet.
- 6.5.24 Nem kötelezhető a lövő az újratöltésre a löfeladat során. Minden újratöltés, rátöltés stb. az időmérésen kívül elvégzendő.

6.5.25	Hosszú fegyverek és felvett fegyverek
6.5.25.1	PCC-n (Pistol Caliber Carbines) kívüli hosszú fegyverek IDPA versenyen nem használhatók, azonban lövés leadására alkalmatlan hosszúfegyverek használhatóak mint pályaelem.
6.5.25.2	Felvett fegyverek (Pickup firearms) amit a verseny, szponzor vagy rendező biztosít, használhatók az IDPA versenyeken. A felvett fegyverek eltérhetnek az IDPA szabálykönyv felszerelési szabályaitól.
6.5.25.3	Felvett fegyvereknél előnyben részesítik a hagyományos rovátkolt és oszlopos célzókészülékeket.
6.5.25.4	Abban az esetben, ha meghibásodik a felvett fegyver, a lövő újralőheti a pályát.
6.5.26	Az egy vagy több fedezéki ponttal rendelkező pályák nem kötelezhetik a lövőt 6 lövésnél több leadására, amíg az a fedezéken kívül tartózkodik. Azonban több ilyen jellegű feladat is lehet egy pálya során.
6.5.27	Látáskorlátozók [Concealment]
6.5.27.1	A látáskorlátozók olyan lágy fedezéket (soft cover) alkotó tárgyak, mint például hordók, sátrak, díszletfák, függönyök stb., amik azt a célt szolgálják, hogy megakadályozzák a célra vagy célokra való rálátást.
6.5.27.2	A látáskorlátozók lágy fedezékek, és kialakításuknál fogva nem lehetnek átlóhetetlen anyagok vagy kemény fedezékek (hard cover). A látáskorlátozókat nem kötelező úgy megalkotni, hogy azok fedezéket biztosítsanak, és azok körül kelljen szeletelni a pitét.
6.5.27.3	Látáskorlátozókat használhatja az MD, hogy "meglepetés célt" rejtsen mögé, amit "szabadon" kell megtámadni (a fedezék elhagyása után a lőfeladat részeként).
6.5.27.4	Emberi formát adó alakok, amelyek nem célpontok (a 4.12. fejezetben meghatározottak szerint) nem használható látáskorlátozóként, sem puha, sem kemény fedezékként. Taktikai bábuk, próbababák használhatóak pályaelemként, de nem látáskorlátozóként, kemény vagy lágy fedezékként.
6.5.27.5	A fenyegető célpont útjában lévő (aktivált vagy álló) nem fenyegető célpontok nem nyújtanak fedezéket vagy rejtőzködést a lövő számára, amikor fedezékből mozog.
6.5.27.5.1	<i>Aktivált célpontok esetén a lövő nem hagyhatja el a fedezéket, hogy az aktiválás előtt előrehaladjon, még abban az esetben sem, ha a fenyegető célpont még nem látható. Ezért a taktikai elsőbbségre vonatkozó összes szabály alkalmazandó.</i>
6.5.27.5.2	<i>Amint egy eltűnő célpont már nem látható (aktiválás után), a lövész büntetés nélkül haladhat előre.</i>

7 ÁLLANDÓ FIZIKAI FOGYATÉKKAL ÉLŐ LÖVŐK (PPDS) SZABÁLYAI

- 7.1.1 Az IDPA értelmében állandó fizikai fogyatékkal élő lövőnek (PPDS) számít az, aki vagy akinek:
- 7.1.1.1 Hiányzik végtagja vagy végtagjának egy része.
 - 7.1.1.2 Művégtaggal rendelkezik.
 - 7.1.1.3 Nem működőképes végtaggal rendelkezik.
 - 7.1.1.4 Kerekesszéket, járókeretet vagy mankót használ.
 - 7.1.1.5 Az IDPA központ által kiadott orvosi mentességgel rendelkezik. A mentességért forduljon a területi koordinátorához.
- 7.1.2 PPDS lövőkhöz a következőképpen kell alkalmazkodni:
- 7.1.2.1 PPDS lövők, akik úgy döntenek, hogy nem képesek végrehajtani egy feladatot a lőfeladat során (térdelni, feküdni, stb.) 1 eljárási hibát (PE) kapnak el nem végzett feladatonként. Abban az esetben, ha a célokat a lövő állapotából kifolyólag nem tudja elérni, a pontlevonás érvényes, de a meg nem támadásért nem jár büntetés.
 - 7.1.2.2 Azon PPDS lövők, akiknek egy karjuk vagy egy kezük van, büntetés nélkül használhatnak fegyverre vagy a testük más részére rögzített lámpát a pálya teljes szakaszán, ha ezen belül van olyan szakasz, amely megköveteli a lámpa használatát.
 - 7.1.2.3 PPDS lövők, akiknek egy karjuk/egy kezük van, nem büntethetőek olyan pályákon, ahol kötelezően “csak erőskéz” vagy “csak gyengekéz” feladat van.
 - 7.1.2.4 PPDS lövők végrehajthatnak egykezes újratöltést, ha annak módját az MD jóváhagyta a verseny megkezdése előtt.
 - 7.1.2.5 Olyan PPDS lövők, akik kerekesszékhez vannak kötve, bármilyen jellegű segítséget igénybe vehetnek a lőfeladat során, aminek segítségével végig tudnak haladni azon (beleértve a tolásban segítő embert is). Azonban a módjának azonosnak kell lennie minden pályán.
 - 7.1.2.6 Testhez vagy kerekesszékhez rögzített tokok, lőszertartók engedélyezettek.
 - 7.1.2.7 Lőpozíciók elfoglalása között ismét tokba helyezhető a fegyver.
 - 7.1.2.8 Egykezes fegyverkezelés a teljes lőfeladat alatt engedélyezett.
 - 7.1.2.9 A lövők eltekinthetnek a fedőruházat használatától.
- 7.1.3 Halláskárosult lövők kérhetnek más alternatív, nem hangbeli indító jelet.
- 7.1.4 Az IDPA központ jóváhagyhat PPDS lövők számára alternatív, speciálisan a lövő számára kialakított felszerelést, hogy segítse az ő képességeiket.
- 7.1.5 A PPDS státusz a becsület rendszerén alapszik. Azokat, akik hamisan adják meg PPDS státuszukat, kizárják a versenyből.

8 Felszerelés szabályai

8.1 Lőfegyverek - Általános szabályok

A Defensive Pistol (DP) divízióban a mérkőzéseken használt minden felszerelésnek meg kell felelnie az alábbi egyszerű irányelveknek:

A felszerelésnek önvédelemre kell alkalmasnak lennie, nem pedig "csak versenyre" vagy "versenyfelszerelésnek".

Alkalmasnak kell lennie egész napos folyamatos viseletre és rejtve viselésre is. Ha nem tudja teljesen rejtve viselni nyilvánosan önvédelem céljából, akkor nem lőhet vele, és nem is használhatja a versenyen a Defensive Pistol divízióban.. [1] A felszerelés értékeléséhez használt másik kritérium az, hogy megkérdezzük, hogyan tűnne ez John Q. Public számára egy helyi közterületen másokkal együtt olyan régiókban, ahol a nyílt viselés nem engedélyezett.. [2] – Hivatkozás: [1] & [2] IDPA Hivatalos Szabálykönyv 10-26-96

Az önvédelmi versenyre engedélyezett felszerelésnek kifejezetten a mindennapi védekezéshez kell alkalmasnak lennie, és teljesen rejtve kell lennie. Ez magában foglalja a lőfegyver tartozékokat, utángyártott alkatrészeket, pisztolytáskákat, lőszer tartókat és a jelenlegi szabálykönyvben másként nem meghatározott ruhadarabokat.

A regionális koordinátorok, ha a központtal konzultálva felülvizsgálják és eldöntik, hogy mely felszerelések felelnek meg legjobban az IDPA kritériumainak, hogy szükség szerint segítsék a területi koordinátorokat (AC) és a Versenyigazgatókat (MD). Azt, hogy egy termék összeegyeztethető-e a sport alapelveivel, a gyártók honlapjainak áttekintésével, ipari felmérésekkel és nyilvános helyszínek meglátogatásával határozzák meg. Az, hogy a verseny szó szerepel a nevében, önmagában nem indokolja egy felszerelés kizárását. Ezen iránymutatás célja, hogy befogadó és nyitott legyen az új típusú felszerelésekre, feltéve, hogy azok a rejtett viselés piacára irányulnak.

8.1.1 Divízió összefoglaló

8.1.1.1 Az IDPA 8 divízióra van osztva, amelyek a versenyben teljesen elkülönülnek egymástól. Az alábbi divíziók egyike sem versenyezhet más divízióval:

Gyári szolgálati pisztoly (SSP)	Kompakt önvédelmi pisztoly (CCP)	Ledpontos optikájú fegyver (CO)
Módosított szolgálati pisztoly (ESP)	Gyári szolgálati revolver (REV)	Pisztoly kaliberű puska (PCC)
Egyéb önvédelmi pisztoly (CDP)	Tartalék fegyver (BUG)	

*Opcionális speciális divízió Tier 1-Tier 5 versenyeken.

8.1.2 Tár töltése: Minden tárnak a divízióknak megfelelő kapacitásra (vagy a maximális kapacitásig, ha az kisebb) kell töltve lennie a start jel elhangzásakor a verseny alatt, kivételt képeznek a következő esetek:

8.1.2.1 Amennyiben valamely tár maximális kapacitása kevesebb, mint a divízióelőírás, a lövő az összes tárát a legkisebb kapacitású tárnak megfelelő lőszerrel töltheti a verseny alatt, a PCC kivételével.

8.1.2.2 A pályaleírás megkövetelheti a tárok csökkentett töltését a standard pályákon és első indításnál a szcenáriós pályán.

8.1.2.3 Revolver (REV) divízióban a lövő a revolvert, és minden egyes töltő eszközt ugyanannyi lőszerrel kell, hogy töltsön a verseny időtartama alatt, hacsak valamelyik fenti szabály ezt nem korlátozza.

8.1.3 Divízió (tár)kapacitások

8.1.3.1	SSP,	15 lőszer*
8.1.3.2	ESP, CO, CCP	10 lőszer
8.1.3.3	CDP,	8 lőszer
8.1.3.4	REV, BUG-S	6 lőszer**
8.1.3.5	BUG-R	5 lőszer
8.1.3.6	PCC 10	10 lőszer
8.1.3.7	PCC	30 lőszer*

* A Versenyigazgatók (MD) csökkenhetnek a tár- és osztókapacitást, hogy megfeleljenek az állami vagy helyi törvényeknek. Ezekben az esetekben a Versenyigazgató (MD) köteles ezt a közleményt a mérkőzés előtt közzétenni.

2023 IDPA Szabálykönyv

**Minden félautomata divízióban, kivéve a BUG-ot, a lövőnek plusz egy lőszer kell helyeznie a csőbe, hacsak a pályaleírás nem mond mást.

8.1.4 Lőszertároló eszközök darabszám korlátai

8.1.4.1 Egy „lőszertartó eszköz” az egy tár, gyorstöltő vagy töltőcsillag.

8.1.4.2 Azon lövők, akik minden egyes lőszertároló eszközükben 8 vagy több lőszerrel indulnak, a töltött lőfegyveren kívül 2 plusz tárolót vihetnek magukkal.

8.1.4.3 Azon lövők, akik minden egyes lőszertároló eszközükben 6 vagy 7 lőszerrel indulnak, a töltött lőfegyveren kívül 3 plusz tárolót vihetnek magukkal.

8.1.4.4 Azon lövők, akik minden egyes lőszertároló eszközükben 5 vagy kevesebb lőszerrel indulnak, a töltött lőfegyveren kívül 4 plusz tárolót vihetnek magukkal.

8.1.4.5 A fenti határértékeken túl további töltőeszközöket nem lehet használni a string alatt. Alultöltött indítású pályák nem változtatják meg a betöltött eszközök számát.

8.1.5 Működésképtelen Lőfegyver szabály

8.1.5.1 A verseny minden egyes pályáján a lövő ugyanazt a fegyvert kell, hogy használja az összes lőfeladat meglovására, hacsak közben meg nem hibásodik.

8.1.5.2 Ha a lövő megállapítja, hogy fegyvere meghibásodott, ezt jeleznie kell a Bírónak (SO), aki értesíti a Versenyigazgatót (MD).

8.1.5.3 Ha a lövő bejelentette, hogy a fegyvere meghibásodott, azt a verseny hátralévő részében nem lehet használnia.

8.1.5.4 Bármely azonos kategóriájú legális helyettesítő fegyver használható.

8.1.5.5 A lövő folytathatja a versenyt a következő start jelre. Az előző feladatokat nem lehet újrólőni.

8.1.5.6 Amennyiben a helyettesítő lőfegyver tárcapacitása nem egyezik az eredeti fegyver tárcapacitásával, a lövő a betárazott lőszer darabszámát a helyettesítő fegyverhez kell, hogy szabja a Tártöltés szabályoknak megfelelően a Minden divízióban engedélyezett módosítások fejezetében foglaltak szerint.

8.1.6 Minden divízióban engedélyezett módosítások

8.1.6.1 A fegyver biztonságos tárolását lehetővé tevő zárok kiiktathatóak, vagy teljesen eltávolíthatóak.

8.1.6.2 A tárbiztosítók kiiktathatóak, vagy teljesen eltávolíthatóak.

8.1.6.3 Azon lőfegyverek vagy irányzékok, melyek beépített lézert tartalmaznak, használhatóak, amennyiben minden más divíziószabálynak eleget tesznek, és a lézer nem aktív a lőfeladat végrehajtása közben (kivéve, ha a Carry Optics vagy PCC kategóriában versenyeznek). A lézer láthatóságának megakadályozására ragasztószalagot lehet használni.

8.1.7 Nem engedélyezett IDPA jellemzők és módosítások minden divízió számára

8.1.7.1 A következő kiegészítők és módosítások nem engedélyezettek egyik divízióban sem, hacsak a szabálykönyv másképp nem rendelkezik.

8.1.7.2 Olyan kiegészítő súlyok, amelyeknek a súly biztosításán kívül nincs más hivatalos működési funkciójuk.

8.1.7.3 Nem általános célzó készülékek (ghost rings, Bo-Mar ribs, stb.).

8.1.7.4 Eltávolított vagy kiiktatott biztonsági berendezések, beleértve (de nem kizárólagosan): kézi biztosító, gyújtószeg, ütőszeg, és kakasblokkoló biztosítók. Az 1911 80-as széria tokja használható a 70-es széria szávjával, és fordítva. A revolverek nem módosíthatóak oly módon, hogy a kakas előrecsaphasson a forgódob nyitott állapotában.

8.2 Tűzfegyver divíziók

- 8.2.1 Stock Service Pistol (gyári szolgálati pisztoly) – Lásd Függelék A1
- 8.2.2 Enhanced Service Pistol (módosított szolgálati pisztoly) – Lásd Függelék A2
- 8.2.3 Custom Defensive Pistol (egyéb önvédelmi pisztoly) – Lásd Függelék A3
- 8.2.4 Compact Carry Pistol (kompakt önvédelmi pisztoly) – Lásd Függelék A4
- 8.2.5 Revolver – Lásd Függelék A5
- 8.2.6 Backup Gun (BUG) (tartalék fegyver) – Lásd Függelék A6
- 8.2.7 Ledpontos optikájú fegyverek – Lásd Függelék A7
- 8.2.8 Pistol Caliber Carbine (PCC) (pisztoly kaliberű puska) – Lásd Függelék B
- 8.2.9 Specialty Divisions (SPD) (speciális divízió)
 - 8.2.9.1 Az IDPA arra bátorítja lövőit, hogy gyakorolják a fegyverkezelési technikákat a szokás szerint viselt fegyvereikkel. Sok napi használatban viselt fegyver nem fér be egyik divízióba sem.
 - 8.2.9.2 Az IDPA emiatt engedélyezi a kluboknak a "Speciális Divíziók" pontozást versenyeken. Ezzel a helyi klub versenyen indulhatnak a 9 mm-nél kisebb kaliberű és egyéb fegyverekkel is, melyek nem férnek be egyik kategóriába sem.
 - 8.2.9.3 Minden más IDPA-felszerelésre vonatkozó szabályt a tokokra és tártartókra, illetve ezek testen való elhelyezésére alkalmazni kell. A Versenyigazgatók (MD) számára adott a lehetőség, hogy a .22-es peremgyújtásos fegyverrel rendelkező lövőknek is engedélyezzék a feladatok végrehajtását, a fegyvert alacsonyban kézben tartó kiindulási pozícióból, tok használata helyett.
 - 8.2.9.4 Minden IDPA tagsági szabály érvényes.
 - 8.2.9.5 A lövő speciális divízióbeli minősítése megegyezik a hagyományos IDPA divízióbeli minősítésével.
 - 8.2.9.6 A fenti intézkedések bevezetése nem kötelező egyik klub számára sem és a Versenyigazgató (MD) belátása szerint dönthet a végrehajtás mikéntjéről, hogy a verseny magas színvonalát megőrizze.

8.3 Lőszerek

- 8.3.1 Páncéltörő, gyújtó és nyomkövető lövedék tiltott.
- 8.3.2 A klubok továbbá megtilthatják olyan lőszerek használatát, melyek károsíthatják a fém célokat.
- 8.3.3 Minden lőszernek egyetlen lövedéket kell tartalmaznia.
- 8.3.4 Lőszer minimum erőfaktor:
- 8.3.4.1 SSP, ESP, CO 125
- 8.3.4.2 CDP 165
- 8.3.4.3 Stock REV, CCP, 105
- 8.3.4.4 Enhanced REV 155
- 8.3.4.5 BUG 95
- 8.3.4.6 PCC 135
- 8.3.4.7 Az erőfaktort úgy számítjuk ki, hogy a lövedék grain-ben mért tömegét megszorozzuk a lövedék láb/másodpercben kifejezett sebességével (fps), majd ezt elosztjuk 1000-el és figyelmen kívül hagyjuk a tizedesjegyeket. Például egy 230,1 grain tömegű, 794.7 fps sebességű lövedéknél: $230.1 \times 794.7 / 1000 = 182.86047$, vagyis 182 erőfaktor.
- 8.3.5 Hivatalos kronográf eljárás
- 8.3.5.1 A kronográf vizsgálat a versenyző jelenlétében zajlik. A lőszer a kronográf vizsgálatra történő érkezés előtt begyűjtésre kerül. A mérést végző tisztségviselő a lövő által szolgáltatott lőfegyvert használja, és a következő eljárást fogja követni:
- 8.3.5.1.1 Abban az esetben, ha háromból két lőszer megfelel vagy felülmúlja a megkövetelt erőfaktort, a lőszer megfelelőnek tekinthető. Minden lövés előtt a fegyver csövét függőleges (amennyiben a lőtéri szabályzat engedélyezi) pozícióba kell emelni, hogy a lőportöltet a lőszerben hátraessen, így biztosítva a legjobb lehetőséget a lövedék maximális sebességére.
- 8.3.5.1.2 Egy lőszer begyűjtésre, és súlya lemérésre kerül. Abban az esetben, ha két lőszer meghaladja a kaliberben megszabott sebességet és erőfaktort, a leméréstől opcionálisan el lehet tekinteni.
- 8.3.5.1.3 Az a versenyző, akinek lőszere nem éri el az erőfaktort, meglőheti a versenyt, de végső eredményük egy diszkvalifikáció lesz.

8.4 Övek

Az övek szélessége nem haladhatja meg az 1 ¼ inch-et (44,5 mm), vastagsága nem haladhatja meg a 5/16 inch-et (7,94 mm) és nadrágon rendelkezésre álló övtartókból legfeljebb kettő kivételével az összesen át kell fűzni az övet. Egyes rejtetten viselhető tokok beépített övvel rendelkeznek, amelyeket a ruházatuk alatt viselhetnek, és amelyek az IDPA számára elfogadottak, feltéve, hogy a tok szabályai által megengedett irányban tartják a fegyvert a pálya végrehajtása során.

8.5 Tokok

- 8.5.1 A következő feltételeknek kell megfelelnie az IDPA-ban használatos tokoknak:
- 8.5.1.1 Alkalmasnak kell lennie rejtett, egész napos, folyamatos viselésre, vagy a szolgálati pisztolytáskákhoz kell hasonlítani és az egsz pályán hordani kell, kiinduló pozíciótól függetlenül.
- 8.5.1.2 Az erős oldalon viselt csípőtoknak kell lennie, amit vagy az övön belül (IWB) kell viselni a jobbkezeseknek 12 és 4 óra között vagy az övön kívül 2 és 4 óra között. A balkezeseknek 8 és 12 óránál kell viselni övön belül (IWB), övön kívül pedig 8 és 10 óránál (OWB) (lásd a lenti ábrákat).
- 8.5.1.3 A lövő csípőcsontjánál, ami 2 és 10 óránál van, nem lehet előrébb.
- 8.5.1.4 IDPA-ban engedélyezett övön kell viselni.
- 8.5.1.5 Alkalmasnak kell lennie az elsütőbillentyű teljes elfedésére és működtetésének megakadályozására, amíg a fegyver a tokban van.
- 8.5.1.6 Az övön kívüli tokoknak a fegyvert természetes (függőleges) vagy enyhén hátra döntött szögben kell tartania.
- 8.5.1.7 Elegendő erővel kell, hogy tartsa a fegyvert ahhoz, hogy a viselőnek ne kelljen tartania a fegyver elvesztésétől a normál napi teendői elvégzése közben.
- 8.5.1.8 Normál vastagságú, általános tok anyagból kell készülnie (bőr, Kydex, műanyag, nejlon stb.), és a fegyver kihúzása után is nyitva kell maradnia, hogy lehetővé tegye a fegyver tok kinyitása nélküli egykezes visszahelyezését is. Nem lehet összecukható tokot használni.

- 8.5.1.9 A toknak a verseny teljes időtartama alatt a test ugyanazon oldalán kell maradnia.
- 8.5.1.10 Ezen eszközök véglegesen eltávolíthatóak, működésük visszafordíthatatlan módon korlátozható, de nem korlátozható átmenetileg egyetlen versenyre.
- 8.5.1.11 A tokok módosíthatóak, hogy megfeleljenek az IDPA követelményeinek.
- 8.5.1.12 Az IDPA-ban engedélyezett tokot úgy kell elhelyezni, hogy a fegyver markolatát egyértelműen az öv felső része fölött tartsa. Az elrejtésre és a dőlésszögre vonatkozó szabályok itt is érvényesek.
- 8.5.1.13 *Törölve*
- 8.5.1.14 Appendix hordozás esetén az övön belül viselt tokok jobb kezeseknél 12 és 2 óra között (bal kezeseknél 10 és 12 óra között) helyezkednek el.
- 8.5.2 Tiltott toktípusok (nem teljes lista):
- 8.5.2.1 Kereszthúzásos tok
- 8.5.2.2 Válltokok
- 8.5.2.3 Háton hordozható tok
- 8.5.2.4 Zsebtokok

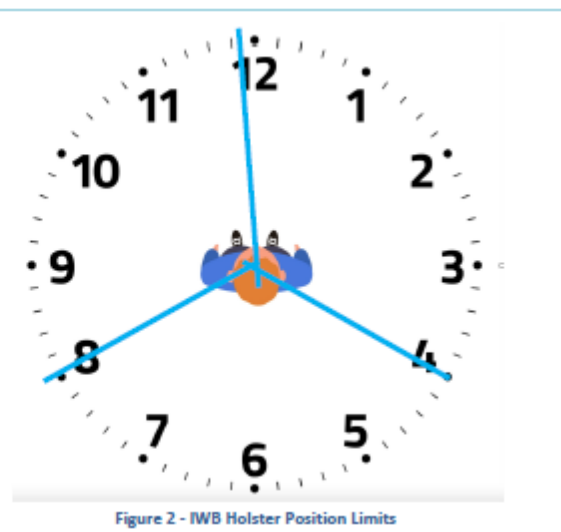
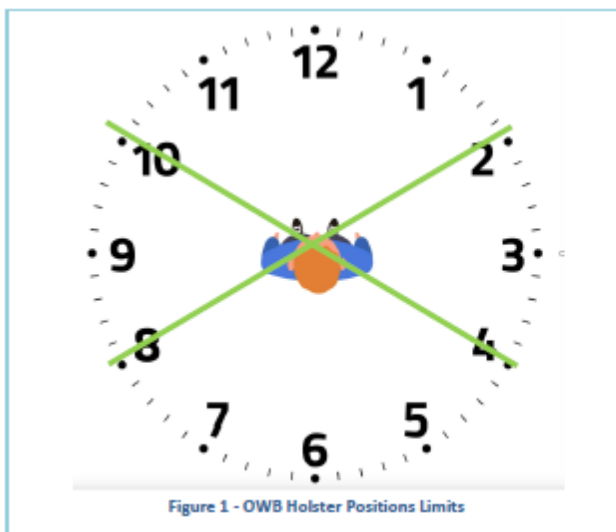

8.6 Lőszerhordozók

8.6.1 Általános lőszerhordozási szabályok

- 8.6.1.1 Lőszerhordozók mellett a lövők használhatják a zsebeiket vagy az övüket a különböző töltő berendezések hordozására. A különböző módszerek kombinálhatóak is, de rajtlejzéskor azokat el kell rejteni szem elől.
- 8.6.1.2 A tártartók módosíthatóak, hogy megfeleljenek az IDPA követelményeinek.
- 8.6.1.3 Az övön vagy rejtő ruhában viselt mágnesek nem helyettesíthetik a hagyományos hordozókat.
- 8.6.1.4 A tartalék lőszer akkor tekinthető elrakottnak, ha az egy jóváhagyott hordozóban vagy zsebben van. Az indítójelzés után a tárákat opcionálisan el lehet helyezni az övön. A tartalék vagy részleges eszközök nem számítanak elrakottnak a lövő kezében, hónaljában, szájában vagy hasonló módon hordva.

8.6.2 Tártartók

- 8.6.2.1 Alkalmasnak kell lennie rejtett, mindennapi viseletre.
- 8.6.2.2 IDPA-ra alkalmas övön kell viselni.
- 8.6.2.3 A tárhordozót az övön olyan helyen kell viselni, hogy a tár teljesen rejtve legyen.
- 8.6.2.4 A verseny alatt tilos a tárák, tártartók, és/vagy lőszertároló eszközök helyzetét megváltoztatni, mindig ugyanonnan kell tárazni minden egyes pályánál, amennyiben a pályaleírás ezzel ellentétesen nem rendelkezik.

8.6.3 Gyorstöltő és töltőcsillag szabályok

- 8.6.3.1 Alkalmasnak kell lennie rejtett, mindennapi viseletre.
- 8.6.3.2 A gyorstöltő tartóknak felül nyitott alakúnak kell lenniük, vagy a gyorstöltőt a rá ható összeszorító erővel, vagy kapoccsal, vagy Velcro zárral kell a helyén tartani. Töltőcsillag tartóknak felül nyitott alakúnak kell lenniük, vagy a töltőcsillagot vagy a rá ható összeszorító erővel és a közepén található csappal vagy kapoccsal, vagy tépőzárral kell a helyén tartani.
- 8.6.3.3 A töltőcsillagokat nem kötelező tartóban tartani, amennyiben 3 vagy annál kevesebb lőszer van bennük.
- 8.6.3.4 A verseny alatt tilos a gyorstöltő/töltőcsillag tároló eszközök, és gyorstöltők/töltőcsillagok, vagy egyéb lőszerhordozó eszközök helyzetét megváltoztatni, amennyiben a pályaleírás ezzel ellentétesen nem rendelkezik.

8.7 Rejtett viselést lehetővé tevő öltözetek

- 8.7.1 Az az öltözet használható rejtett viselésre, mely elrejt a szem elől a tokot, a fegyvert, a tártartó eszközöket és tárákat egyaránt.
- 8.7.2 Minden szakaszhoz rejtett viselést lehetővé tevő öltözet kell, amennyiben a pályaleírás ezzel ellentétesen nem rendelkezik. Beleértve a standard és limitált pályákat.
- 8.7.3 Annak megállapításához, hogy a ruhadarab megfelelő-e, a versenyző egyenesen állva, kezeit oldalra emeli, párhuzamosan a földdel. Ha a Bíró sem oldalról, sem előlről, sem hátulról nem látja az előző pontban felsorolt eszközök egyikét sem, akkor a ruházat megfelelő. Ez magában foglalja azt a hálós anyagot is, amely átlátszó.
- 8.7.4 A rejtő öltözet nem módosítható műanyag kábelkötegelővel, dróttal, fémmel, hungarocellel, kartonnal, vagy bármilyen más hasonló anyaggal, melyek az öltözetet, vagy annak zsebeit keményítik. A normál keményítő használata mosásnál megengedett.
- 8.7.5 Súlyokat tilos az öltözethez rögzíteni, de tárgyakat lehet a zsebekbe tenni.
- 8.7.6 Zsebfedők begyűrhetőek.
- 8.7.7 Speciálisan újratöltés után a tár elhelyezésére készített zseb nem használható.

8.8 Szolgálati felszerelés kivételek

8.8.1 Az alábbi szolgálati felszerelésre vonatkozó engedmények azon járőr típusú felszerelésekre vonatkoznak, melyeket nyíltan, egyenruhaszerűen viselnek, és nem nyomozói felszerelésnek minősülnek.

8.8.2 Az aktív vagy teljes munkaidőben foglalkoztatott rendőrök és katonák az alábbiak szerint használhatják szolgálati felszerelésüket:

8.8.2.1 A szolgálati tok erős oldalon, öv- vagy combtok lehet, legalább egy, a fegyvert helyén tartó kiegészítővel.

8.8.2.2 A pisztolytáska valamennyi rögzítő funkcióját használni kell.

8.8.2.3 Minden övtartónak rendelkezésre kell állnia a versenyen, de a versenyző döntésére van bízva, melyikben tart felszerelést.

8.8.3 A szolgálati felszerelésüket használó rendőrök és katonák felmentést kapnak az alábbi szabályok alól:

8.8.3.1 Rejtett viseléshez szükséges ruházat viselése.

8.8.3.2 Tok formai és elhelyezési követelményei (a fent felsoroltakon kívül).

8.8.3.3 Tártartó eszközök formai és elhelyezési követelményei.

8.8.3.4 Öv formai és elhelyezési követelményei.

8.8.4 A fenti szolgálati felszerelés kivételek csak helyi, klub versenyen (Tier 1) alkalmazhatóak.

8.9 Egyéb felszerelések

8.9.1 Térdvédők és könyökvédők

8.9.1.1 Kemény borítású térd- és könyökvédők nem használhatóak.

8.9.1.2 A lágy borítású párnákat, merevítőket és szalagokat a verseny során elrejtés nélkül lehet viselni, feltéve, hogy a verseny minden egyes pályáján viselik őket. A rejtő ruházat alatt viselt párnákat, merevítőket és szalagot a versenyző saját belátása szerint veheti fel és le, amikor szükséges.

8.9.2 Szögek

8.9.2.1 Szögekkel kivert cipők csak abban az esetben használhatóak, amennyiben a szögek olyan gumiból készültek, melyek körömmel benyomhatóak. Tilos kemény műanyag, vagy fém szögek használata.

8.9.3 Kesztyűk használhatóak

8.9.4 Lámpák

8.9.4.1 Az IDPA versenyeken zseblámpák használhatóak. A lámpákat tilos bármilyen módon a lövő fejéhez, kezéhez, csuklójához vagy karjához rögzíteni. Ez alól csak az a kivétel, ha a zseblámpa a pályához van biztosítva.

8.9.4.2 A zseblámpának alkalmasnak kell lennie EDC vagy taktikai használatra, legalább 60 lumenes megvilágítással.

8.9.4.3 Mozgásukban maradandóan korlátozott lövők olvassák el a fizika fogatékmal élő lövőkre vonatkozó részt.

9 MINŐSÍTÉSI SZABÁLYOK A VERSENYIGAZGATÁSI SZABÁLYOK KÖZÖTT

9.1 A pisztoly minősítő verseny

A pisztoly minősítő verseny és a pisztoly kaliberű puska minősítő verseny pályáinak leírása, rajza és Score sheet-jei megtalálhatók a következő oldalon: www.idpa.com

10 FELLEBBEZÉSI ELJÁRÁS

Ennek az eljárásnak az a célja, hogy olyan iránymutatásokat adjon, amelyek elősegítik a konstruktív párbeszédet és a lövők problémáinak megoldását a jóváhagyott versenyeken. A fellebbezés a Versenyigazgató, a Bírók, vagy a Pálya Tervezők döntésével vagy a jelenlegi IDPA-szabályok értelmezésével kapcsolatos elégedetlenséget fejezi ki.

Az eljárás csak IDPA által jóváhagyott versenyekre terjed ki. A vitás kérdések rendezéséhez a legfrissebb IDPA-szabálykönyvben foglaltak adnak útmutatást.

10.1 Általános irányelvek:

A fellebbezést a következő eljárásnak megfelelően lehet benyújtani.

A pályatervezéssel kapcsolatos fellebbezést a lőfeladat végrehajtása előtt és után is be lehet nyújtani, de mindenképp a végleges pontszámok nyilvánosságra hozatala előtt szükséges.

10.2 Fellebbezési követelmények

- 10.2.1 A versenyző az IDPA lövő magatartási kódexének minden pontját betartva a pálya meglövése után szóbeli fellebbezést nyújthat be az adott pálya Vezető Bírójának (CSO) egy kérdéssel/döntéssel kapcsolatban, mellyel nem ért egyet.
- 10.2.2 Ha a lövő és a CSO továbbra sem ért egyet, a lövő a CSO döntésének kézhezvételétől számított 15 percen belül szóban fellebbezhet a kérdéssel/döntéssel kapcsolatban a Versenyigazgatónál (MD), az IDPA lövő magatartási kódexének minden szempontját betartva.
- 10.2.3 Ha a lövő és az MD továbbra sem ért egyet, a lövőnek azonnal értesítenie kell az MD-t arról, hogy írásbeli fellebbezést kíván benyújtani. Az MD tájékoztatja a területi koordinátort* (AC).
- 10.2.4 A lövő a szándékáról való tájékoztatást követő 30 percen belül írásos fellebbezést nyújt be az MD-nek. A dokumentum elkészítése kizárólag a lövőre hárul. Az ezen határidőn túl beérkezett fellebbezéseket nem veszik figyelembe. A fellebbezésnek a következő információkat kell tartalmaznia:
 - 10.2.4.1 A versenyző neve és elérhetőségei (beleértve mobiltelefon-elérhetőség, ha van ilyen)
 - 10.2.4.2 Az eset rövid leírása (maximum 100 szóban).
 - 10.2.4.3 A szemtanúk nevei, és a bizonyítékok leírása.
 - 10.2.4.4 Igazolás arról, hogy a panasz kifejtésre került mind a Vezető Bíró (CSO), mind a Versenyigazgató (MD) irányába.
 - 10.2.4.5 Konkrét szabály és szám a hatályos szabálykönyvből (beleértve az oldalszámot is), amelyet megsértettek vagy amelyet felülvizsgálnak.
 - 10.2.4.6 Annak a leírása, hogy a versenyző mit vár a fellebbezés eredményeként.
 - 10.2.4.7 A fellebbezési eljárás díja 100 USD készpénzben csatolandó az írásbeli fellebbezés mellé.

10.3 Írásbeli fellebbezés felülvizsgálata

- 10.3.1 Az írásos fellebbezés kézhezvétele után az MD a dokumentumot a Területi Képviselőnek, vagy megbízottjának továbbítja, aki a választott bírói csapatot fogja vezetni.
- 10.3.2 A Területi képviselő (AC)* értesíti a RACL-t a fellebbezési csoport összehívásának időpontjában, hogy tájékoztassa őket a fellebbezéssel kapcsolatos tényekről, és figyelemmel kísérelje a folyamatot.
- 10.3.3 A Területi Képviselő (AC) létrehoz egy minősített bírókból álló csapatot a fellebbezés kivizsgálására, mely 3 tagból áll (beleértve önmagát).
 - 10.3.3.1 Minden tagnak egy szavazata van.
 - 10.3.3.2 A Fellebbviteli csoport tagjai nem kerülhetnek összeférhetlenségbe az eredménnyel kapcsolatban.
 - 10.3.3.3 A Fellebbviteli csoport tagjai nem tekinthetik meg egyik fél videófelvételeit vagy más bizonyítékát sem, mielőtt csapatként összeültek volna a lövő fellebbezésének felülvizsgálatára.

- 10.3.4 A Fellebbviteli Csoport felülvizsgálja a lövész által készített dokumentumot, és a fellebbezési díjat visszatartja a döntés meghozataláig.
- 10.3.4.1 A csapat további adatokat kérhet a versenyzőtől, a Bíróktól, CSO-tól, MD-től, vagy szemtanúktól, és a pálya területét is megvizsgálhatja.
- 10.3.4.2 A fellebbezést benyújtó versenyző az írásos fellebbezés benyújtása után nem kezdeményezhet kommunikációt senkivel, aki bármilyen kapcsolatba került az ügygel, beleértve az Fellebbviteli Csoportot is.
- 10.3.4.3 A csapat a fellebbezés beérkezésétől számított 1 órán belül megvitatta és meghozza döntését. Ezt a döntést ismertetik a Versenyigazgatóvall (MD) és a fellebbezést benyújtó lövővel.
- 10.3.4.4 A Fellebbviteli csapat döntésének végrehajtása a Versenyigazgató (MD) felelőssége.
- 10.3.4.5 Amennyiben a csapat a versenyző mellett foglal állást, ez magával vonhatja a versenyző versenybe való visszahelyezését, újralövés engedélyezését vagy büntetés eltörlését, de akár az adott pálya versenyből való eltávolítását is. Ez esetben a fellebbezés díja lövőnek visszajár.
- 10.3.4.6 Amennyiben a csapat nem támogatja a fellebbezést, a Versenyigazgató döntése a mérvadó, és a fellebbezési illetéket a területi koordinátor (AC)* továbbítja az IDPA központnak.
- 10.3.4.7 A Fellebbviteli Csoport minden döntése végleges, és nem kérdőjelezhető meg semmilyen módon.
- 10.3.4.8 Senki nem adhat be fellebbezést valaki más helyett.
- 10.3.4.9 A Területi koordinátor (AC)* a RACL-en keresztül a mérkőzés befejezésének időpontjától számított 1 héten belül eljuttatja a fellebbezésről és a döntésről szóló összefoglalót az IDPA központjába a mérkőzésről szóló utólagos jelentéssel együtt.
- 10.3.5 * Az AC minden hivatkozása tartalmazza az IPOC-ot és adott esetben a kijelölt személyeket. Bizonyos körülmények között az időzónák megakadályozhatják az azonnali jelentést, és más szöveges vagy e-mailes értesítést tesznek szükségessé.

1. INDEX

1
180 fokos szabály · 4, 6
A
pisztolyozás · 11 lőszerek · 31 lőszerhordozók · 33 fellebbezések · 35
B
övek · 31