

Steel Challenge pályák 1.

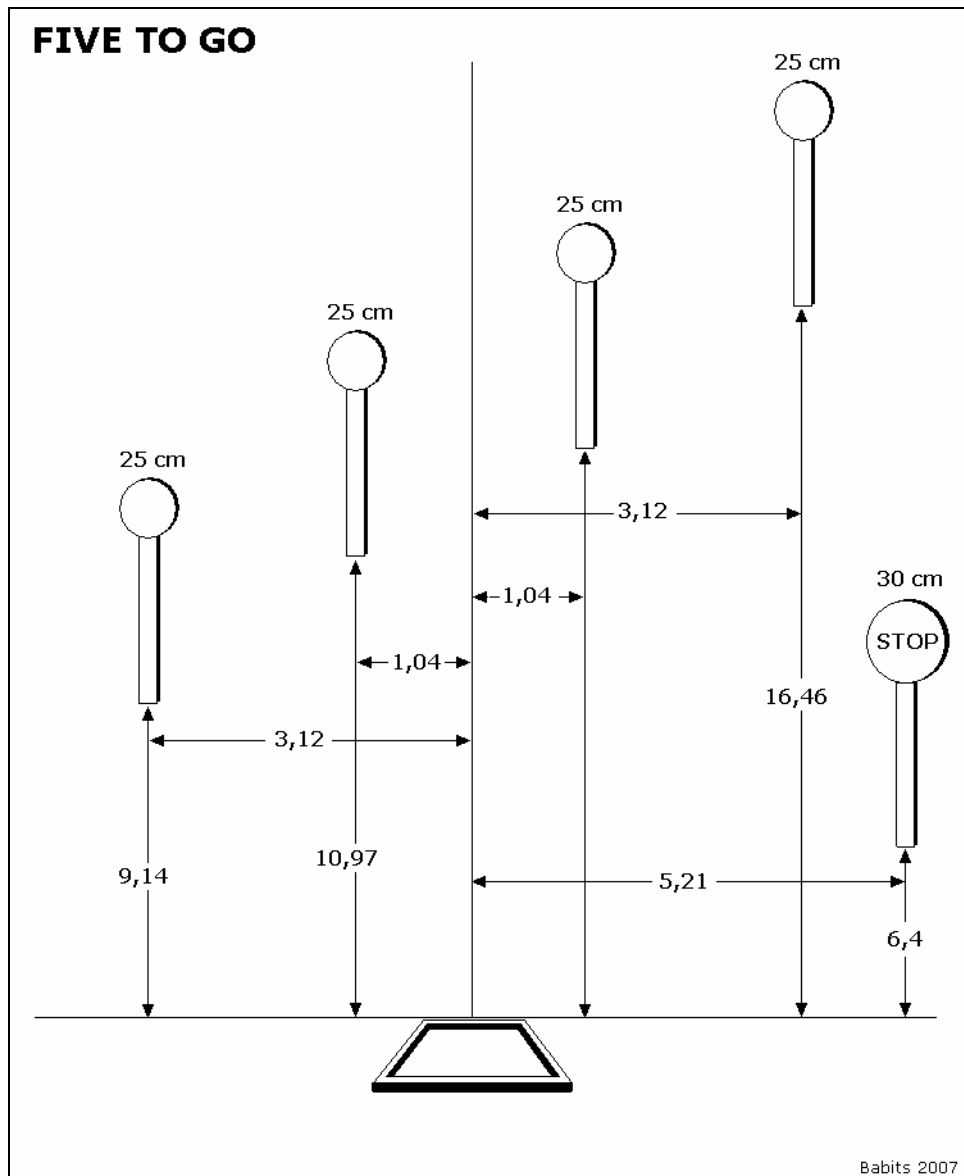

kiindulási pozíció	minden divízióban fegyver tokban csukló a vállak fölött, kivéve a peremgyújtású divíziót, ott készenléti pozícióból
értékelés	csak idő (legjobb 4 idő az 5 végrehajtásból)
célok	1 – 30 cm tárcsa, 4 – 25 cm tárcsa
értékelt találatok	célonként egy találat
start / stop	hangjelzés / utolsó lövés
büntetések	+ 3 másodperc a hiányzó találatért + 3 másodperc eljárási hibáért + 30 másodperc a megállító cél hibázásáért
végrehajtás	A start szignál elhangzása után minden cél meglövése a keretben állva, kötetlen sorrendben, utoljára megállító célt meglőve.
legjobb idő	MAX MICHEL (2006) össz idő 10.02 másodperc 2.50 átlag

Steel Challenge pályák 1.

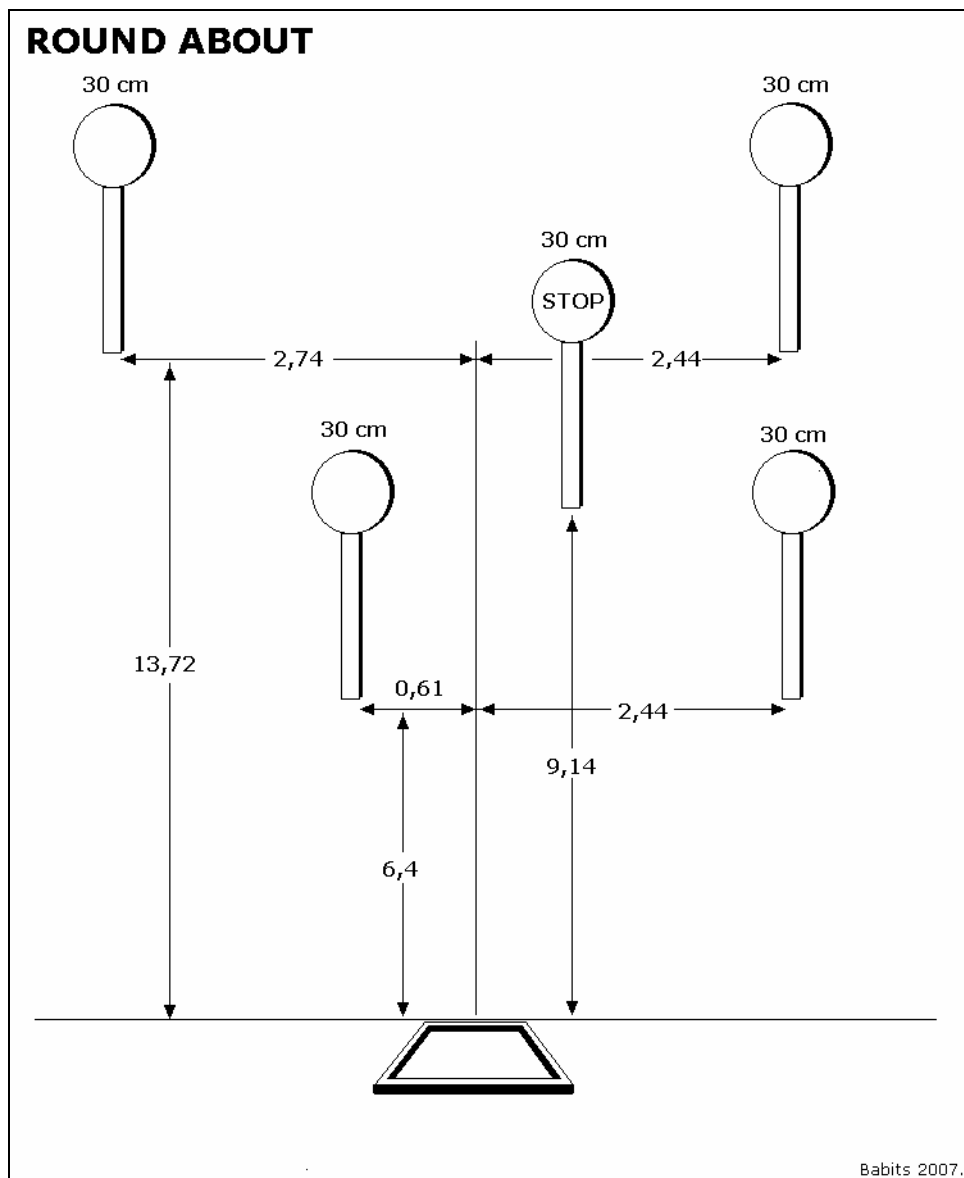

kiindulási pozíció	minden divízióban fegyver tokban csukló a vállak fölött, kivéve a peremgyújtású divíziót, ott készenléti pozícióból
értékelés	csak idő (legjobb 4 idő az 5 végrehajtásból)
célok	5 – 30 cm tárcsa
értékelt találatok	célonként egy találat
start / stop	hangjelzés / utolsó lövés
büntetések	+ 3 másodperc a hiányzó találatért + 3 másodperc eljárási hibáért + 30 másodperc a megállító cél hibázásáért
végrehajtás	A start szignál elhangzása után minden cél meglövése a keretben állva, kötetlen sorrendben, utoljára megállító célt meglőve.
legjobb idő	K.C. EUSEBIO (2004) össz idő 8.38 másodperc 2.09 átlag

Steel Challenge pályák 1.

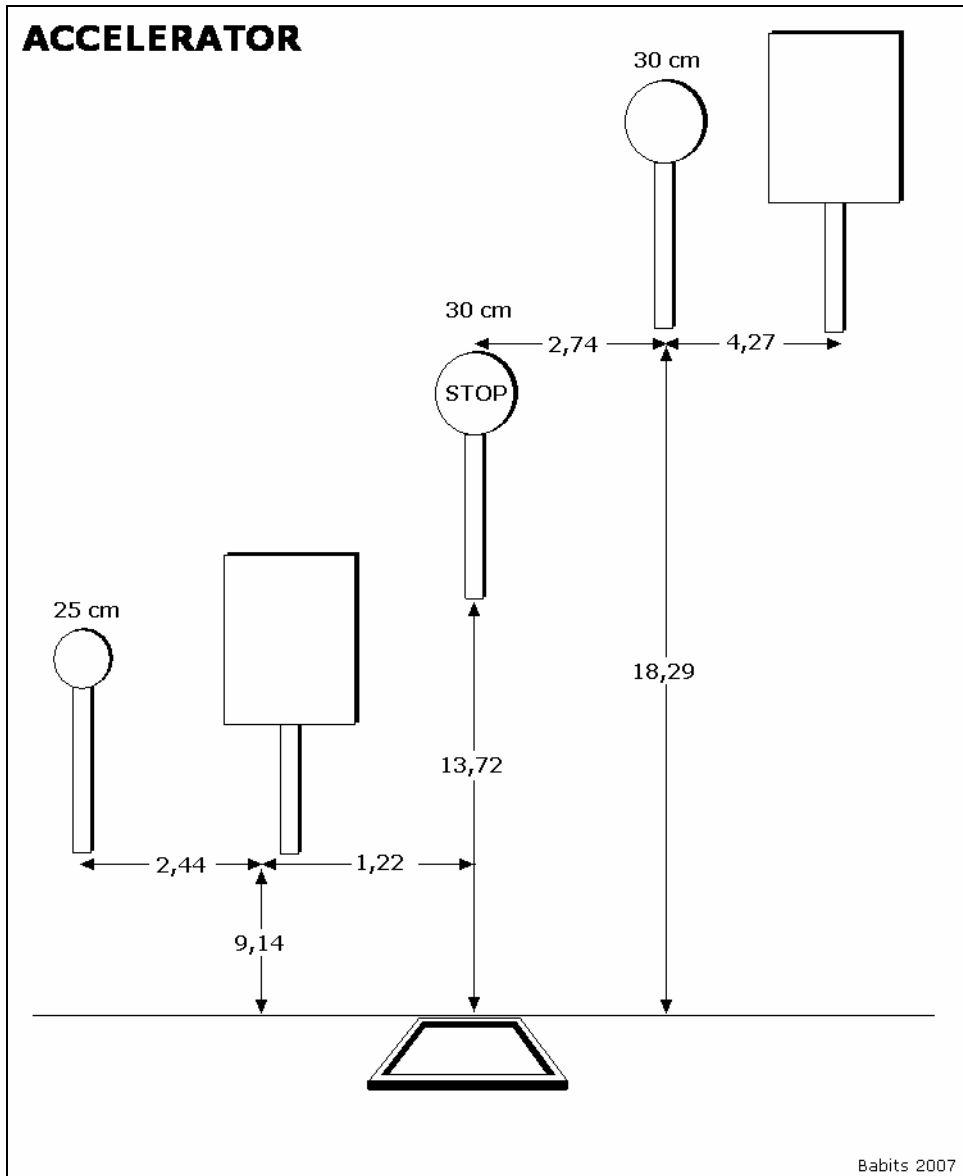

kiindulási pozíció	minden divízióban fegyver tokban csukló a vállak fölött, kivéve a peremgyújtású divíziót, ott készenléti pozícióból
értékelés	csak idő (legjobb 4 idő az 5 végrehajtásból)
célok	2 – 30 cm tárcsa, 1 – 25 cm tárcsa, 2 – 45 x 60
értékelt találatok	célonként egy találat
start / stop	hangjelzés / utolsó lövés
büntetések	+ 3 másodperc a hiányzó találatért + 3 másodperc eljárási hibáért + 30 másodperc a megállító cél hibázásáért
végrehajtás	A start szignál elhangzása után minden cél meglövése a keretben állva, kötetlen sorrendben, utoljára megállító célt meglőve.
legjobb idő	BJ NORRIS (2006) össz idő 9.58 másodperc 2.39 átlag

Steel Challenge pályák 1.

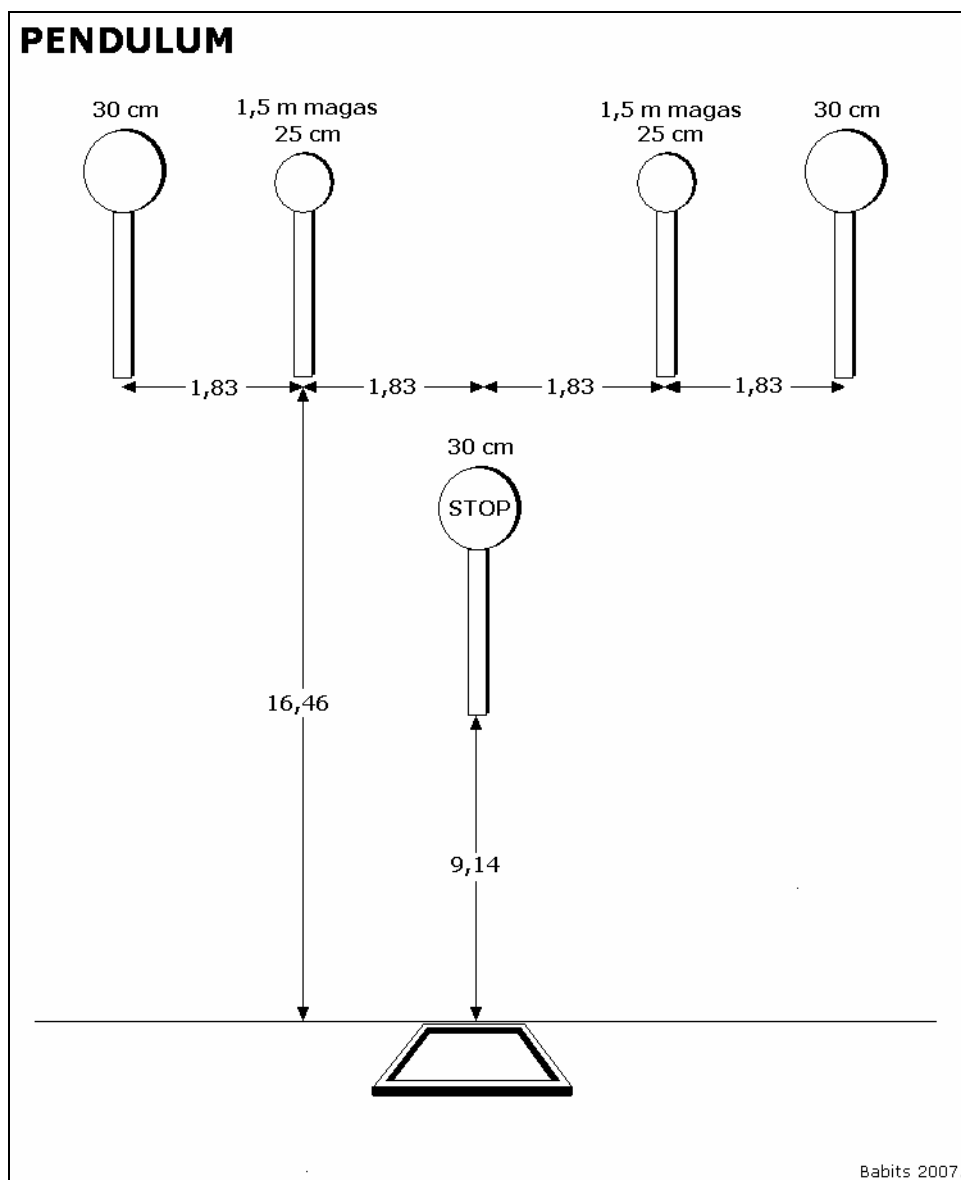

kiindulási pozíció	minden divízióban fegyver tokban csukló a vállak fölött, kivéve a peremgyújtású divíziót, ott készenléti pozícióból
értékelés	csak idő (legjobb 4 idő az 5 végrehajtásból)
célok	3 – 30 cm tárcsa, 2 – 25 cm tárcsa
értékelt találatok	célonként egy találat
start / stop	hangjelzés / utolsó lövés
büntetések	+ 3 másodperc a hiányzó találatért + 3 másodperc eljárási hibáért + 30 másodperc a megállító cél hibázásáért
végrehajtás	A start szignál elhangzása után minden cél meglövése a keretben állva, kötetlen sorrendben, utoljára megállító célt meglöve.
legjobb idő	K.C. EUSEBIO (2006) össz idő 10.81 másodperc 2.70 átlag

Steel Challenge pályák 1.

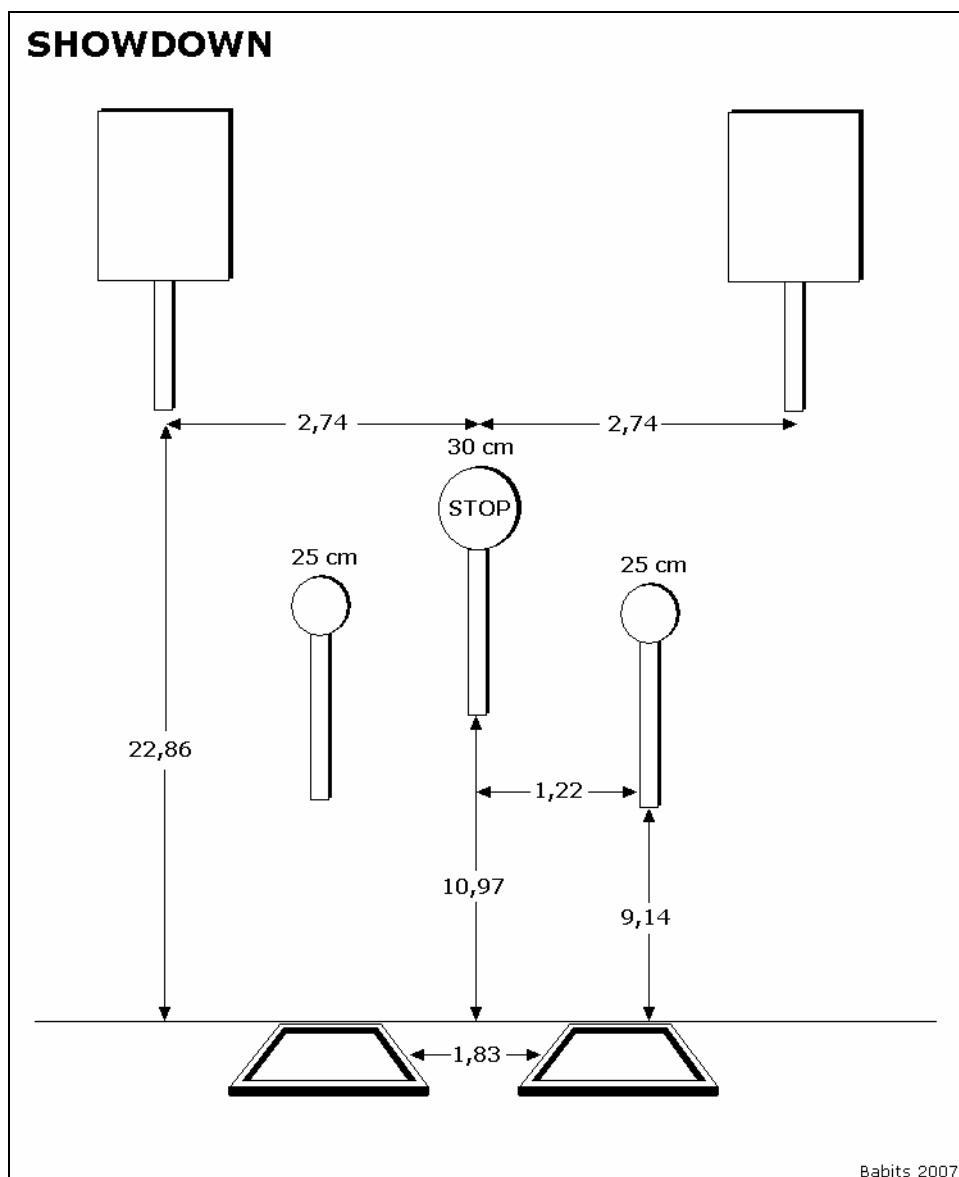

kiindulási pozíció	minden divízióban fegyver tokban csukló a vállak fölött, kivéve a peremgyújtású divíziót, ott készenléti pozícióból
értékelés	csak idő (legjobb 4 idő az 5 végrehajtásból)
célok	1 – 25 cm tárcsa, 2 – 25 cm tárcsa, 2 – 45 x 60
értékelt találatok	célonként egy találat
start / stop	hangjelzés / utolsó lövés
büntetések	+ 3 másodperc a hiányzó találatért + 3 másodperc eljárási hibáért + 30 másodperc a megállító cél hibázásáért
végrehajtás	A start szignál elhangzása után minden cél meglövése a keretben állva, kötetlen sorrendben, utoljára megállító célt meglöve. Két sorozatot az egyik keretből, míg két sorozatot a másik keretből kell meglőnie a versenyzőnek az utolsó, ötödik sorozatot a versenyző az általa választott keretből kell hogy meglője.
legjobb idő	K.C. EUSEBIO (2006) össz idő 8.24 másodperc 2.06 átlag

Steel Challenge pályák 1.

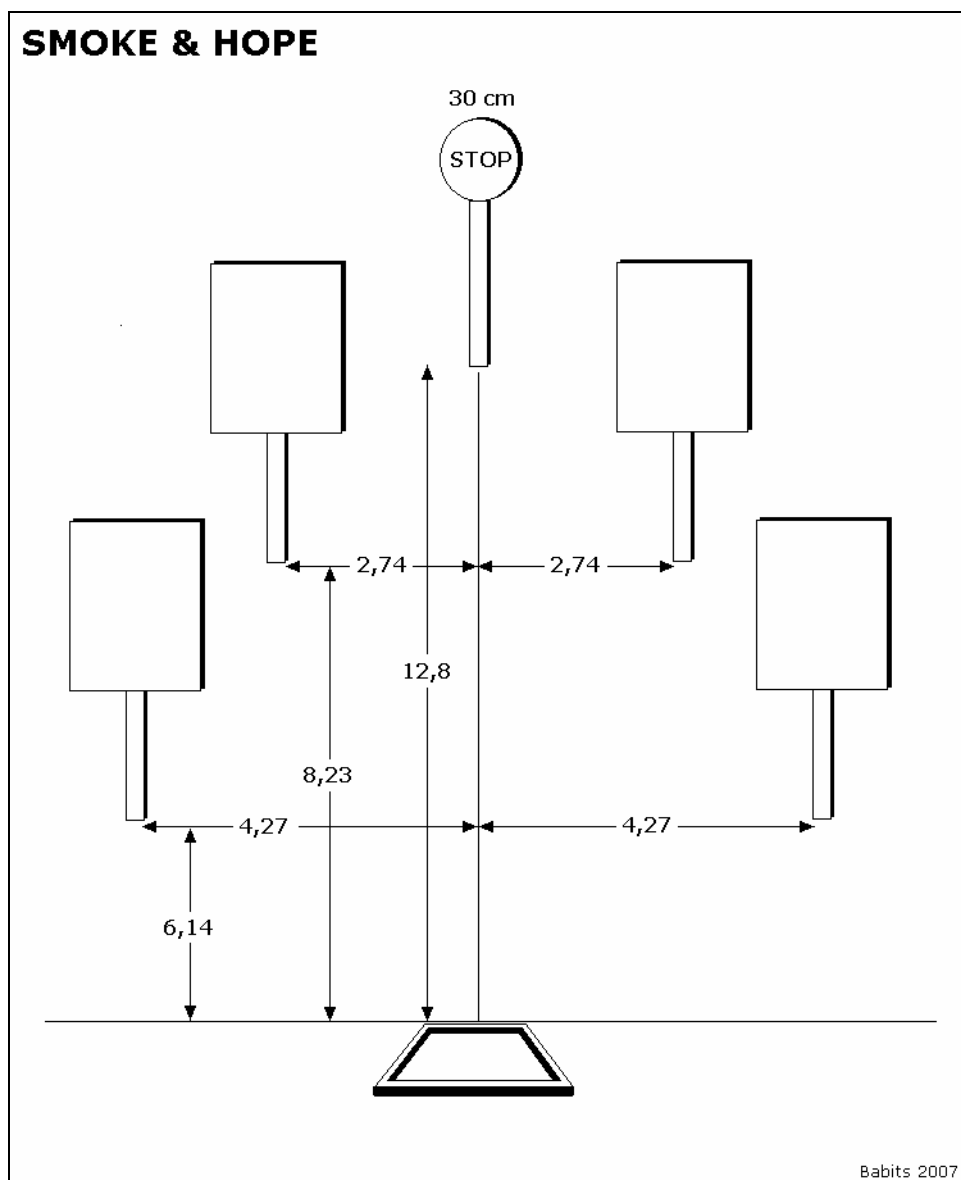

kiindulási pozíció	minden divízióban fegyver tokban csukló a vállak fölött, kivéve a peremgyújtású divíziót, ott készenléti pozícióból
értékelés	csak idő (legjobb 4 idő az 5 végrehajtásból)
célok	1 – 30 cm tárcsa, 4 – 45 x 60
értékelt találatok	célonként egy találat
start / stop	hangjelzés / utolsó lövés
büntetések	+ 3 másodperc a hiányzó találatért + 3 másodperc eljárási hibáért + 30 másodperc a megállító cél hibázásáért
végrehajtás	a start szignál elhangzása után minden cél meglövése a keretben állva, kötetlen sorrendben, utoljára megállító célt meglöve
legjobb idő	K.C. EUSEBIO (2004) össz idő 7.39 másodperc 1.84 átlag

Steel Challenge pályák 1.

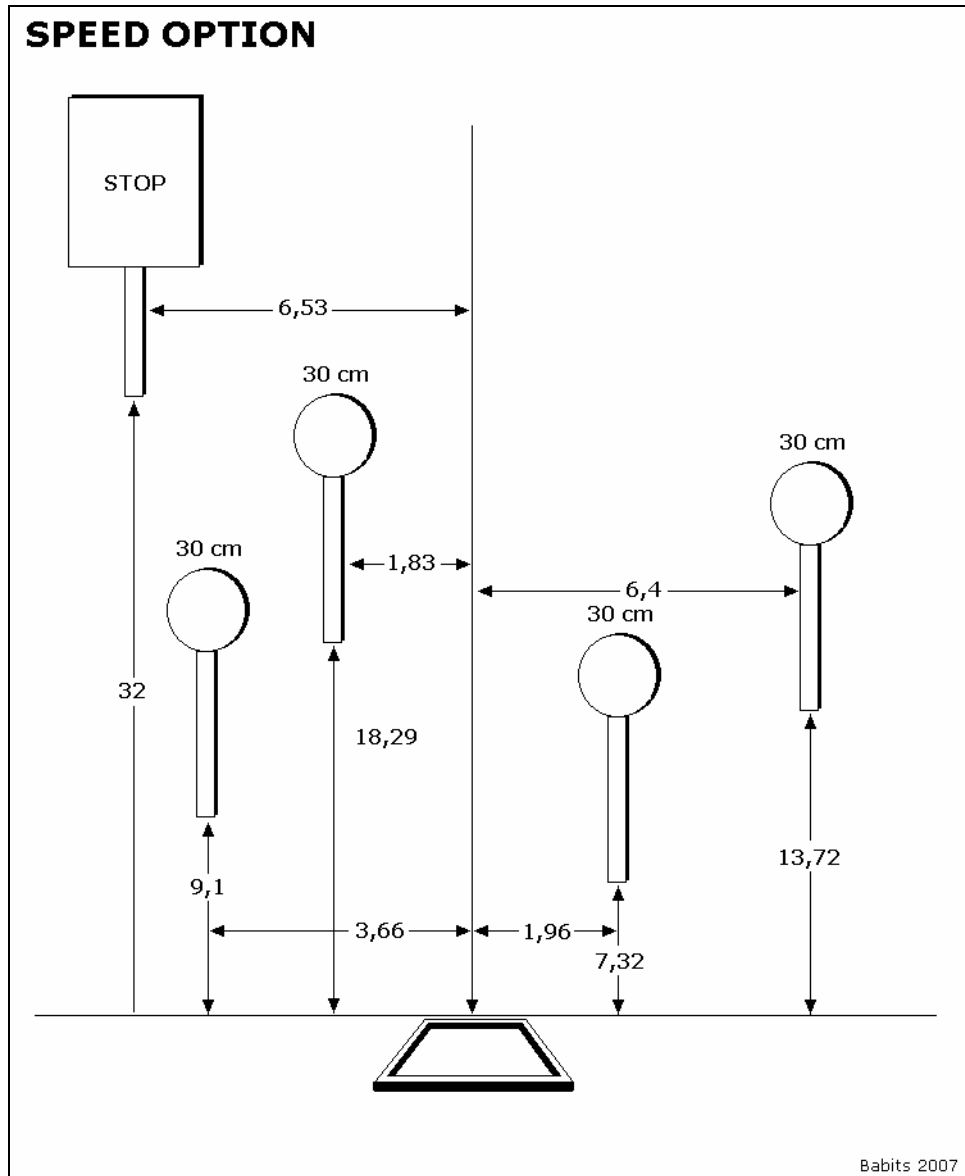

kiindulási pozíció	minden divízióban fegyver tokban csukló a vállak fölött, kivéve a peremgyújtású divíziót, ott készenléti pozícióból
értékelés	csak idő (legjobb 4 idő az 5 végrehajtásból)
célok	4 – 30 cm tárcsa, 1 – 45 x 60
értékelt találatok	célonként egy találat
start / stop	hangjelzés / utolsó lövés
büntetések	+ 3 másodperc a hiányzó találatért + 3 másodperc eljárási hibáért + 30 másodperc a megállító cél hibázásáért
végrehajtás	a start szignál elhangzása után minden cél meglövése a keretben állva, kötetlen sorrendben, utoljára megállító célt meglöve
legjobb idő	JOJO VIDANES (2005) össz idő 10,45 másodperc 2.61 átlag

Steel Challenge pályák 1.

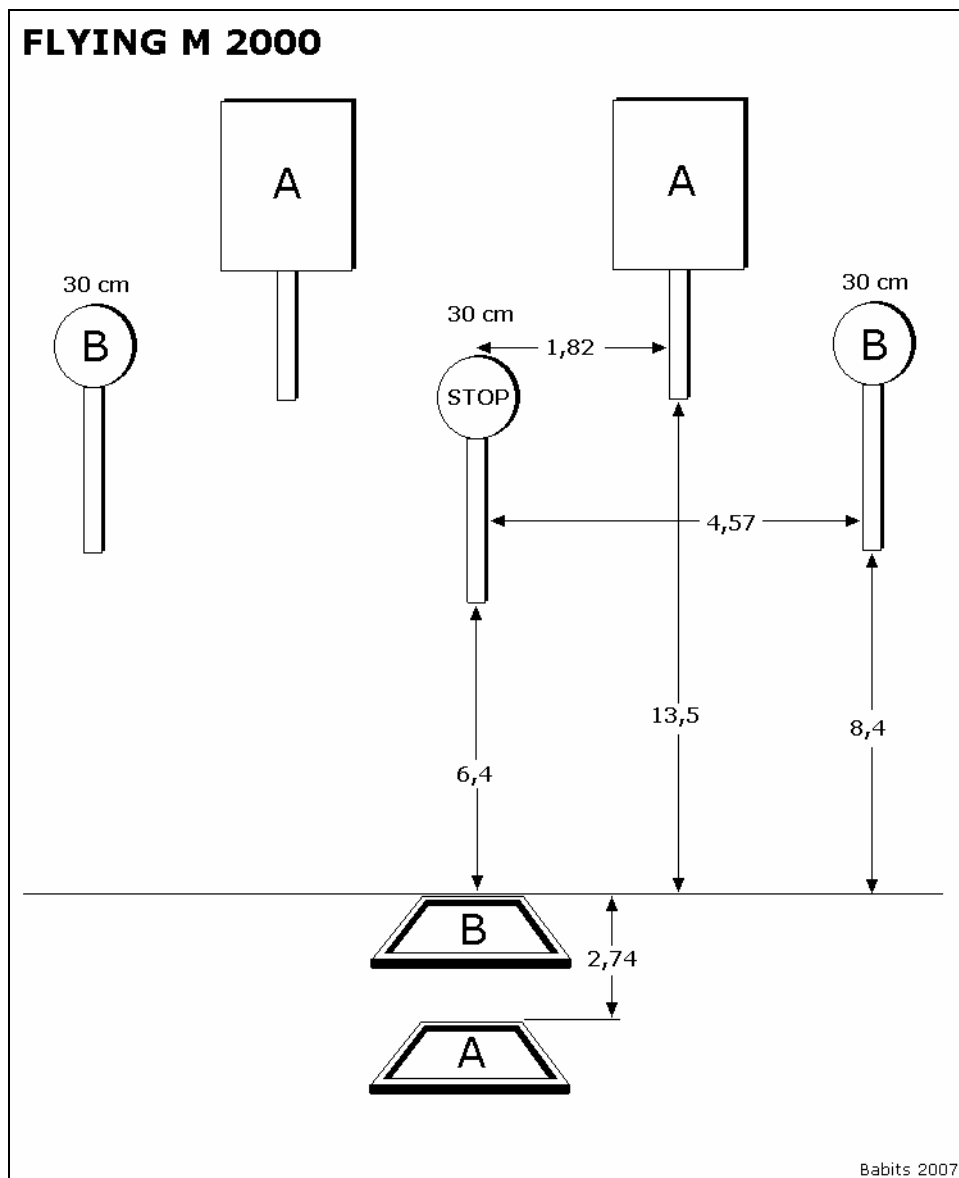

kiindulási pozíció	minden divízióban fegyver tokban csukló a vállak fölött, kivéve a peremgyújtású divíziót, ott készenléti pozícióból
értékelés	csak idő (legjobb 4 idő az 5 végrehajtásból)
célok	3 – 30 cm tárcsa, 2 – 45 x 60
értékelt találatok	célonként egy találat
start / stop	hangjelzés / utolsó lövés
büntetések	+ 3 másodperc a hiányzó találatért + 3 másodperc eljárási hibáért + 30 másodperc a megállító cél hibázásáért
végrehajtás	a start szignál elhangzása után az „A” jelű célok meglövése az „A” keretből, átmozgás a „B” keretbe, majd a „B” célok meglövése, utoljára megállító célt meglöve
legjobb idő	TODD JARRETT (2002) össz idő 13.25 másodperc 3.31 átlag